



TVJNR2525M16 резец для наружного точения 00-00003555

Код: 18957

104 801 Т с НДС (за 1 шт.)

Бренд: Microbor



ОПИСАНИЕ

Резец токарный для наружного точения по металлу со сменными пластинами. Для пластин типа VN**1604**. Державка токарная с креплением типа Т (двойной прижим кронштейном). С углом в плане 93°. Для обработки по контуру.

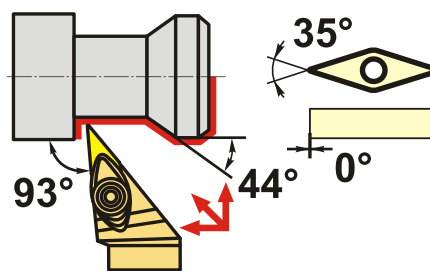
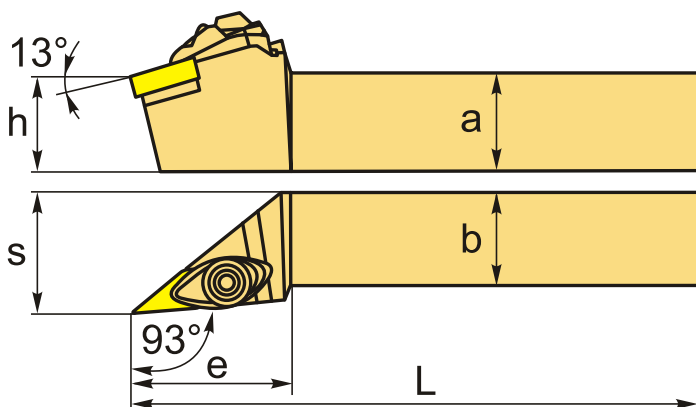

Изображен правый

ТЕХНИЧЕСКИЕ ХАРАКТЕРИСТИКИ

Бренд:	Microbor
Подходящие пластины:	VN**1604**
Марка резца:	TVJNR/L
Вид точения:	наружное
Исполнение:	Правое
Система крепления:	D (T) - прижим повышенной жесткости
Сечение, а x b:	25x25 мм
Длина, L:	150 (M) мм
Размер устанавливаемой пластины:	16

Форма устанавливаемой пластины:

V-ромбическая 35°

e: 25 мм

h: 25 мм

S: 32 мм

Вес: 0.730 кг

Вес: 0.730 кг

