



TWLN2525M08 резец для наружного точения 00-00003570

Код: 18956

90 567 Т с НДС (за 1 шт.)

Бренд: Microbor



ОПИСАНИЕ

Державка токарная для наружного точения по металлу со сменными пластинами. Для пластин WN**0804**. Резец с типом крепления Т (двойной зажим кронштейном). С углом в плане 95°. Для продольно точения и подрезки торца.

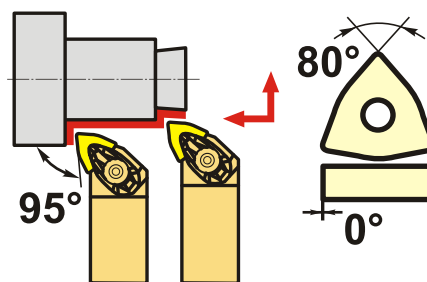
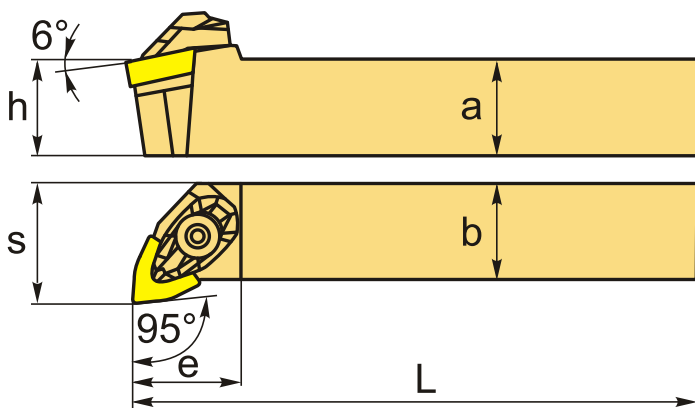

Изображен правый

ТЕХНИЧЕСКИЕ ХАРАКТЕРИСТИКИ

Бренд:	Microbor
Подходящие пластины:	WN**0804**
Марка резца:	TWLN2525M08
Вид точения:	наружное
Исполнение:	Правое
Система крепления:	D (T) - прижим повышенной жесткости
Сечение, а x b:	25x25 мм
Длина, L:	150 (M) мм
Размер устанавливаемой пластины:	8

Форма устанавливаемой пластины:

W-треугольная

e: 25 мм

h: 25 мм

S: 32 мм

Вес: 0.800 кг

Вес: 0.800 кг

