



XSEME60120 Тверд. головка для фрезы i-Smart  
Modular Head, сферическая с режущим центром  
12XM6X12X20.5

Код: 18744

**108 008 T** с НДС (за 1 шт.)

Бренд: YG-1



## ОПИСАНИЕ

Сменная твердосплавная головка для корпусной концевой фрезы i-Smart. Сферическая, 4 зуба, угол спирали 30°. Режущий центр для вертикального врезания. Диаметр фрезы **12** мм, длина режущей части **12** мм, длина шейки **20.5** мм, резьбовое соединение **M6**.

Ультра мелкозернистый карбидный сплав головок с покрытием AlCrN, применяются со стальными или твердосплавными корпусами серии i-Smart.

### Особенности и преимущества модульных фрез i-Smart:

- Высокая производительность, экономия времени замены инструмента, за счет смены головки, а не всего инструмента. Замена сменной головки около 1 минуты (в отличие от обычных концевых фрез, замена которых занимает около 10 мин).
- Новое оптимизированное покрытие и геометрия обеспечивают высокую стойкость фрез.
- Снижение вибраций при обработке.

**Первый выбор** по нелегированной стали 28 и 32 HRC, низколегированной стали до 38 HRC, высоколегированной стали до 35 HRC, отбеленному чугуну.

**Возможное применение:** нелегированная сталь до 25 HRC, низколегированная сталь HRC 10, чугун, закаленная сталь и закаленный чугун.

**Группа обрабатываемых материалов по ISO:** **P**, **K**, **H**.

Допуск на радиус (мм)  $\pm 0.010$

Допуск на диаметр фрезы (мм)  $0 \sim -0.02$

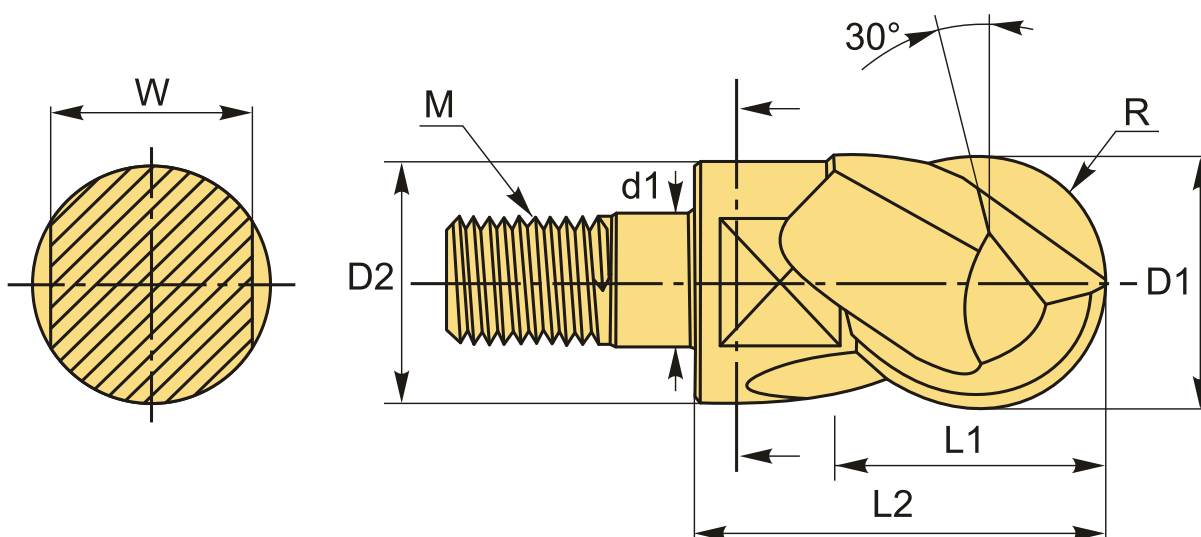

## ТЕХНИЧЕСКИЕ ХАРАКТЕРИСТИКИ

Бренд:	YG-1
Вид фрезы:	сферическая
Серия фрезы со сменными головками:	XSEME60
Покрытие :	AlCrN
Обрабатываемый материал:	P - сталь K - чугун H - твердые материалы
Количество заходов (канавка, зубья):	4
Угол наклона спирали фрезы:	30 °
R:	6 мм
D1:	12 мм
D2:	11.2 мм
L1:	12 мм
L2:	20.5 мм
W:	10 мм
d1:	6.5 мм
M:	6
Вес:	0.032 кг
Вес:	0.032 кг

