



YGF90-AP16-D63-S22-Z6-C фреза торцевая насадная со сменными пластинами

Код: 18729

**147 802 Т** с НДС (за 1 шт.)

Бренд: YG-1



## ОПИСАНИЕ

Фреза торцевая насадная со сменными пластинами по металлу для фрезерного станка. Угол в плане 90°. Диаметр - 63 мм. Для пластин АРКТ1604\*\*, (YG-1, Intool, СДБП, Gesac ).

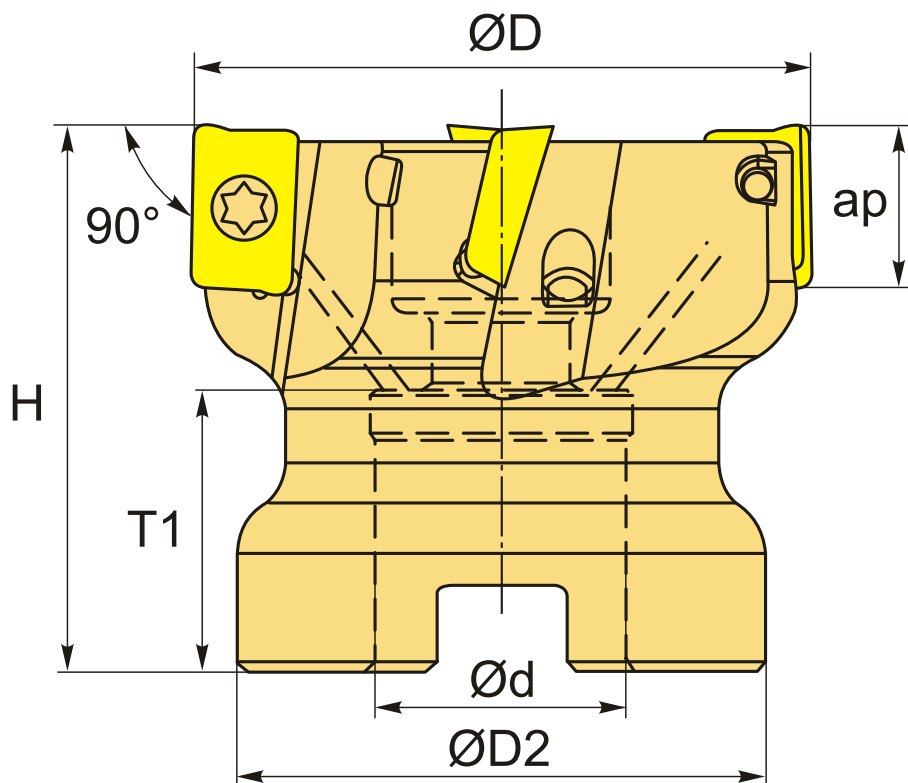

## ТЕХНИЧЕСКИЕ ХАРАКТЕРИСТИКИ

Бренд:	YG-1
Каналы для СОЖ:	Есть
Марка фрезы с пластинами:	YGF90/F90
Назначение фрезы:	Торцевая фреза Фрезерование уступов Газовая фреза

Тип хвостовика:	Отверстие (насадная)
Марка фрезы:	YGF90/F90
Вид фрезы:	со сменными пластинами
Подходящие пластины:	APKT1604** APMT1604**
Совместимость с пластинами брендов:	Gesac Intool YG-1 СДБП Korloy Taegutec Iscar Mitsubishi Duracarb
Угол фрезы/пластины:	90 °
∅D фрезы:	63 мм
Тип фрезы:	насадная
ap:	14 мм
∅D2:	50 мм
∅d:	22 мм
H:	40 мм
Количество зубьев:	6
T1:	20 мм
Комплект пластин:	Приобретаются отдельно
Вес:	0.652 кг
Вес:	0.652 кг

