



YGF90-AP10-D50-S22-Z6-C фреза торцевая насадная со сменными пластинами

Код: 18725

131 129 Т с НДС (за 1 шт.)

Бренд: YG-1



ОПИСАНИЕ

Фреза торцевая насадная со сменными пластинами по металлу для фрезерного станка. Угол в плане 90°. Диаметр - 50 мм. Корпусные фрезы для пластин APKT1003* (YG-1).

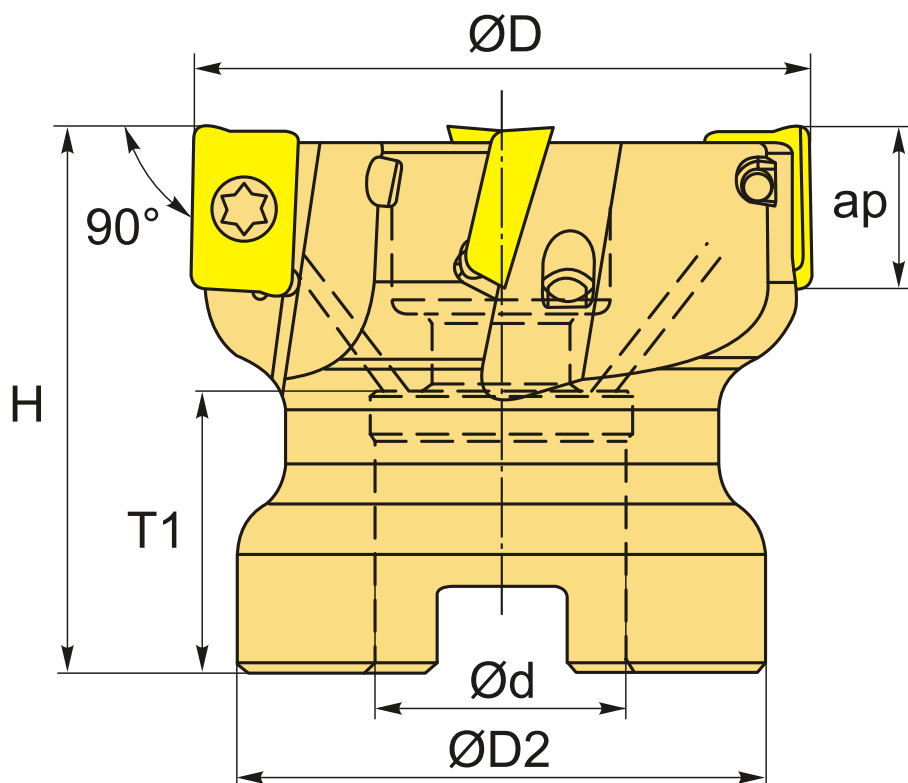

ТЕХНИЧЕСКИЕ ХАРАКТЕРИСТИКИ

Бренд: YG-1

Каналы для СОЖ: Есть

Марка фрезы с пластинами: YGF90/F90

Назначение фрезы:

Торцевая фреза
Фрезерование уступов
Пазовая фреза

Тип хвостовика:

Отверстие (насадная)

Марка фрезы:

YGF90/F90

Вид фрезы:

со сменными пластинами

Подходящие пластины:

АРКТ1003**

Совместимость с пластинами брендов:

YG-1
СДБП
Is-car

Угол фрезы/пластины:

90 °

ØD фрезы:

50 мм

Тип фрезы:

насадная

ap:

10 мм

ØD2:

42 мм

Ød:

22 мм

H:

40 мм

Количество зубьев:

6

T1:

22 мм

Комплект пластин:

Приобретаются отдельно

Вес:

0.446 кг

Вес:

0.446 кг

