



YGE90-AP10-D32-W32-L150-Z4 фреза концевая со сменными пластинами

Код: 18724

**118 906 Т** с НДС (за 1 шт.)

Бренд: YG-1



## ОПИСАНИЕ

Фреза концевая со сменными пластинами по металлу для фрезерного станка. Угол в плане 90°. Диаметр - 32 мм. Для пластин АРКТ1003\* (YG-1, СДБП). Без подачи СОЖ.

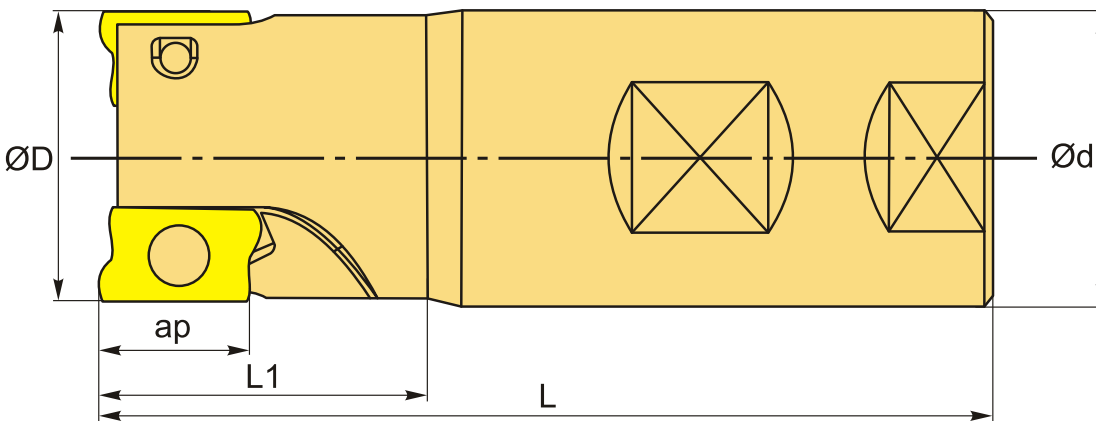

## ТЕХНИЧЕСКИЕ ХАРАКТЕРИСТИКИ

Бренд:	YG-1
Каналы для СОЖ:	Нет
Марка фрезы с пластинами:	YGE90 (K)
Назначение фрезы:	Торцевая фреза Фрезерование уступов Пазовая фреза
Тип хвостовика:	Weldon
Марка концевой фрезы:	YGE90 (K)
Вид фрезы:	со сменными пластинами

Подходящие пластины:

APKT1003\*\*

Совместимость с пластинами брендов:

YG-1  
СДБП

Угол фрезы/пластины:

90 °

∅D фрезы:

32 мм

Тип фрезы:

концевая

ap:

10 мм

∅d:

32 мм

Количество зубьев:

4

L:

150 мм

L1:

50 мм

Комплект пластин:

Приобретаются отдельно

Вес:

0.916 кг

Вес:

0.916 кг

