



PNMU1206ZNN YG602 пластина для фрез

Код: 18710

16 496 ₮ с НДС (за 1 шт.)

Бренд: YG-1



ОПИСАНИЕ

Сменная твердосплавная пластина для фрезерования PNMU. Угол в плане 36° . Пятигранная. С 10-ю режущими кромками.

Фрезерная пятиугольная пластина.

Преимущества фрезерных пластин PNMU:

- Угол в плане 36 градусов: увеличенная скорость подачи, меньшая (средняя) толщина стружки.
- Волнообразная режущая кромка и зачистная поверхность: небольшая сила резания и низкая шероховатость поверхности.
- Экономичная пятиугольная двухсторонняя пластина с 10-ю режущими кромками сокращает затраты на инструмент.
- Большая глубина резания, чем у фрез с высокой подачей, и при этом более высокая скорость подачи, чем у обычных торцевых фрез.
- Высокая универсальность благодаря оптимизированным сплавам.

Видео: Испытание пластины по стали 40хн:

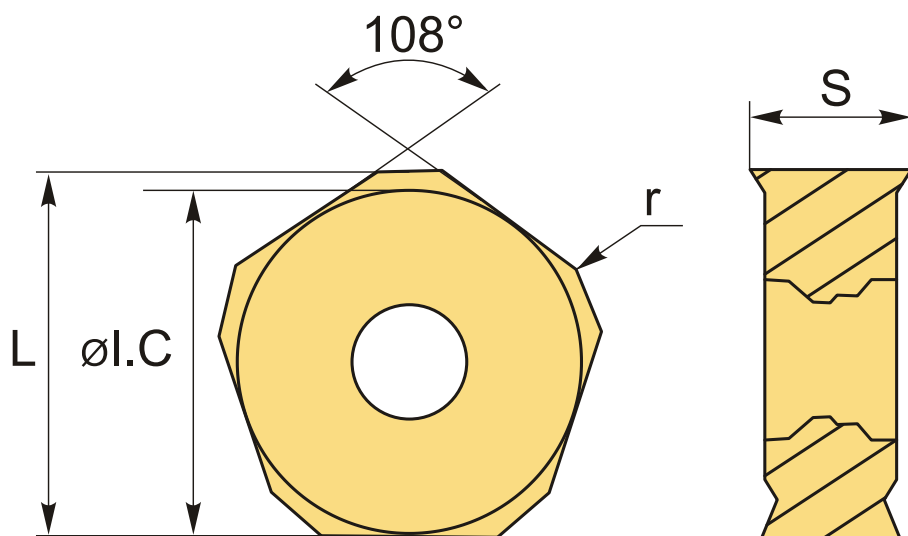

ТЕХНИЧЕСКИЕ ХАРАКТЕРИСТИКИ

Бренд:

YG-1

Вид обработки: М (получистовая)
R (черновая)

Марка: PNMU

Вид пластины: твердосплавные

Тип пластины (форма): P-пятигранная

Размер пластины: 12

Обр-мый материал: P (сталь)
M (нержавеющая сталь)
K (чугун)
S (жаропрочные)

Радиус, r: 0.8 мм

Сплав фрезерования: YG602

L: 14.74 мм

ØI.C: 14 мм

S: 5.84 мм

Вес: 0.013 кг

Вес: 0.013 кг

