



APMT113504PDTR YG622 пластина для фрез

Код: 18700

**5 606 Т** с НДС (за 1шт.)

Бренд: YG-1



## ОПИСАНИЕ

Сменная твердосплавная пластина по металлу APMT. Прямоугольная 85°. Группа обрабатываемых материалов: P, K.

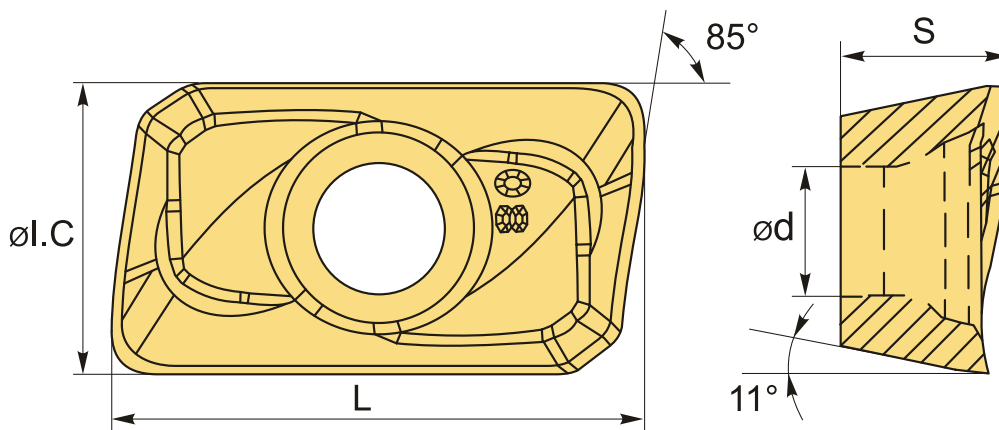

## ТЕХНИЧЕСКИЕ ХАРАКТЕРИСТИКИ

Бренд:	YG-1
Вид обработки:	М (получистовая)
Марка:	APMT
Вид пластины:	твердосплавные
Тип пластины (форма):	А-прямоугольная 80-85°
Размер пластины:	11
Обр-мый материал:	Р (сталь) К (чугун)
Радиус, г:	0.4 мм
Сплав фрезерования:	YG622

L: 11 мм

ØI.C: 6.2 мм

S: 3.5 мм

d: 2.7 мм

Bec: 0.003 кг

Bec: 0.003 кг

