

**16ER1.5ISO MK910 пластина резьбовая
твердосплавная, метрическая резьба полный
профиль 60°**

Код: 19018

12 053 Т с НДС (за 1 шт.)

Бренд: Microbor



ОПИСАНИЕ

Сменная твердосплавная пластина 16ER1.5ISO MK910 по металлу. Для нарезания метрической резьбы полный профиль 60°. Наружная резьба, правое исполнение. Шаг резьбы 1.5 мм.

Группа обрабатываемых металлов по ISO: P, M, K, N, S, H.

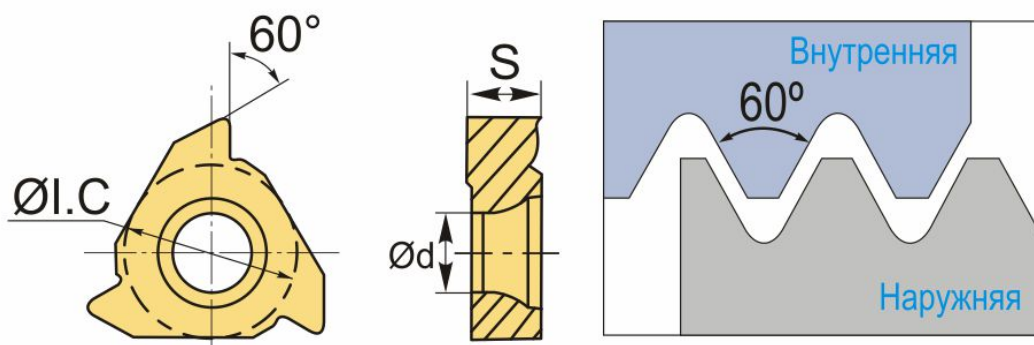

ТЕХНИЧЕСКИЕ ХАРАКТЕРИСТИКИ

Бренд:	Microbor
Марка:	ER
Вид пластины:	твердосплавные
Размер пластины:	16
Обр-мый материал:	<ul style="list-style-type: none"> P (сталь) M (нержавеющая сталь) K (чугун) N (цветные металлы) S (жаропрочные) H (твердые материалы)

Тип:

наружная

Исполнение:	правое
Шаг резьбы:	1.5
ØI.C:	9.525 мм
S:	3.47 мм
d:	4 мм
α°:	60 °
Резьбовой сплав:	MK910
Вес:	0.006 кг
Вес:	0.006 кг

