



**IH20F-0601-06060-R4 фреза радиусная
твердосплавная**

Код: 17930

28 783 Т с НДС (за 1 шт.)

Бренд: Intool



ОПИСАНИЕ

Фреза монолитная твердосплавная по металлу для фрезерного станка, радиусная. Диаметр - 6 мм, радиус - 1 мм. Длина рабочей части - 6 мм, общая длина - 60 мм. Диаметр хвостовика - 6 мм. Угол наклона спирали 15°. Количество зубьев - 4. Группа обрабатываемых материалов: P, H.

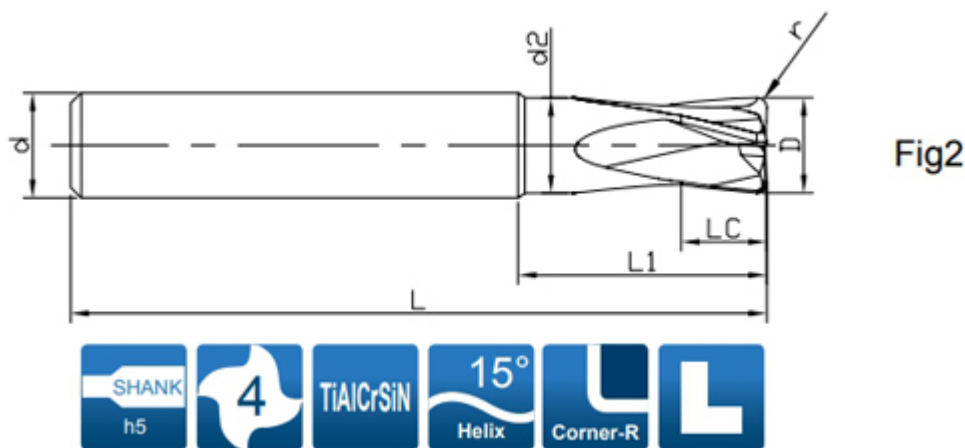

⊙ - Оптимальное применение ○ - Возможное применение

Материал заготовки				
P		H		
1234	5	1	2	3 4
Углеродистая, легированная сталь (<35HRC)	Легированная, инструментальная сталь (35-48HRC)	Закаленная ст. (45-55HRC)	Закаленная ст. (55-60HRC)	Закаленная ст. (> 60HRC)
	⊙	⊙	⊙	⊙

ТЕХНИЧЕСКИЕ ХАРАКТЕРИСТИКИ

Бренд:

Intool

Радиусные фрезы:

IH20F-R4

Обработка материалов до (макс.):	60 HRC
Марка фрезы:	IN20F-R4
Вид фрезы:	цельные твердосплавные
∅D фрезы:	6 мм
Тип фрезы:	радиусная
Угол наклона спирали фрезы:	15 °
Обрабатываемый материал:	P - сталь H - твердые материалы
∅d:	6 мм
Количество зубьев:	4
L:	60 мм
L1:	12 мм
Lc:	6 мм
R:	1 мм
d2:	5.7 мм
Покрытие:	TiAlCrSiN
Вес:	0.028 кг
Вес:	0.028 кг

