



PSKNL2525M15 резец для наружного точения

Код: 17367

**17 611 Т** с НДС (за 1 шт.)

Бренд: CNCМ



## ОПИСАНИЕ

Резец токарный для наружного точения по металлу со сменными пластинами. Для пластин SN\*\*1506\*\*. Державка токарная с креплением типа Р (прижим рычагом за отверстие). С углом в плане 75°.

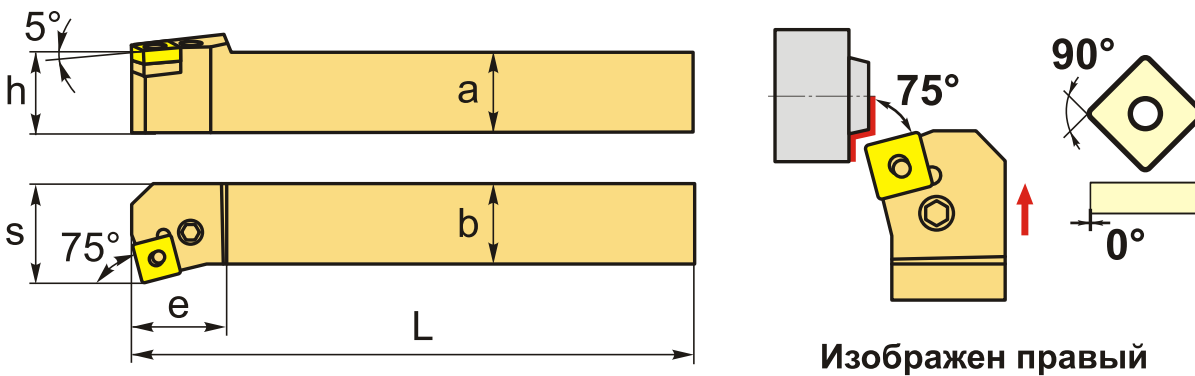

## ТЕХНИЧЕСКИЕ ХАРАКТЕРИСТИКИ

Бренд:	CNCM
Подходящие пластины:	SN**1506**
Марка резца:	PSKNR/L
Вид точения:	наружное
Исполнение:	Левое
Система крепления:	Р - прижим рычагом за отверстие
Сечение, а x b:	25x25 мм
Длина, L:	150 (M) мм
Размер устанавливаемой пластины:	15

Форма устанавливаемой пластины:

S-квадратная

e: 32 мм

h: 25 мм

S: 32 мм

Вес: 0.736 кг

Вес: 0.736 кг

