



SDMT120512-GH IK6025 пластина для фрез

Код: 17364

**5 364 Т** с НДС (за 1шт.)

Бренд: Intool



## ОПИСАНИЕ

Сменная твердосплавная пластина по металлу; Квадратная. Группа обрабатываемых материалов по ISO: К.

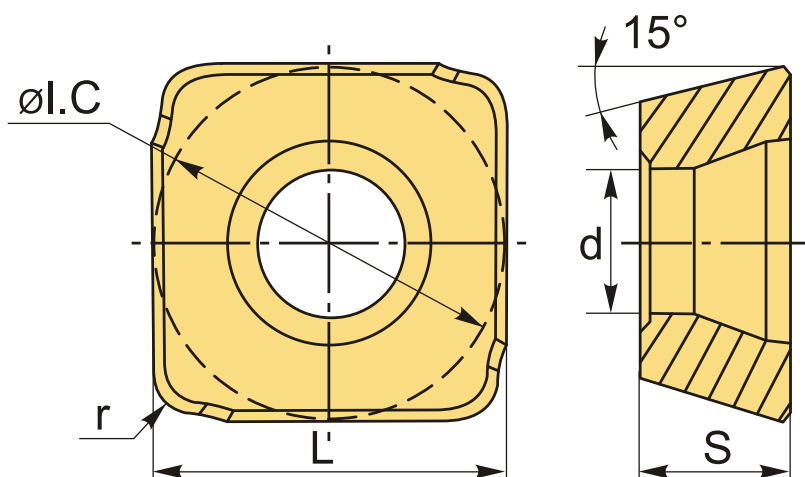

## ТЕХНИЧЕСКИЕ ХАРАКТЕРИСТИКИ

|                       |                |
|-----------------------|----------------|
| Бренд:                | Intool         |
| Вид обработки:        | R (черновая)   |
| Марка:                | SDMT           |
| Вид пластины:         | твердосплавные |
| Тип пластины (форма): | S-квадратная   |
| Размер пластины:      | 12             |
| Обр-мый материал:     | К (чугун)      |
| Радиус, r:            | 1.2 мм         |

|                        |          |
|------------------------|----------|
| Стружкой фрезерования: | SD*MT-GH |
| Сплав фрезерования:    | IK6025   |
| L:                     | 12.7 мм  |
| ØI.C:                  | 12.7 мм  |
| S:                     | 5.56 мм  |
| d:                     | 4.4 мм   |
| Вес:                   | 0.009 кг |
| Вес:                   | 0.009 кг |

