



SDMT120512-GM IK6025 пластина для фрез

Код: 17361

5 364 ₮ с НДС (за 1шт.)

Бренд: Intool



ОПИСАНИЕ

Сменная твердосплавная пластина по металлу; Квадратная. Группа обрабатываемых материалов по ISO: К.

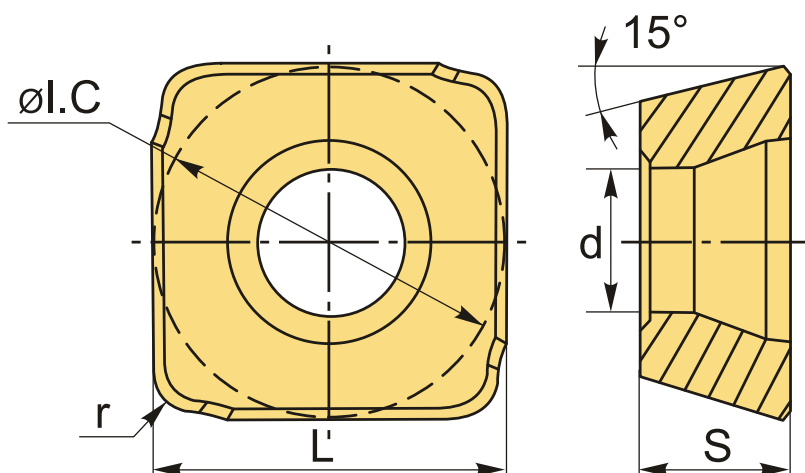

ТЕХНИЧЕСКИЕ ХАРАКТЕРИСТИКИ

Бренд:	Intool
Вид обработки:	М (получистовая)
Марка:	SDMT
Вид пластины:	твердосплавные
Тип пластины (форма):	S-квадратная
Размер пластины:	12
Обр-мый материал:	К (чугун)
Радиус, r:	1.2 мм

Стружкой фрезерования:	SD*MT-GM
Сплав фрезерования:	IK6025
L:	12.7 мм
ØI.C:	12.7 мм
S:	5.56 мм
d:	4.4 мм
Вес:	0.009 кг
Вес:	0.009 кг

