



IK11-10.17A27.080.06 высокоскоростная фреза со сменными пластинами

Код: 17347

175 317 Т с НДС (за 1 шт.)

Бренд: Intool



ОПИСАНИЕ

Фреза концевая со сменными пластинами по металлу для фрезерного станка. Диаметр - 80 мм. Для пластин UP*1705** (Intool, Gesac).

Аналог фрезы: МКА110-080R06A27-UP17.

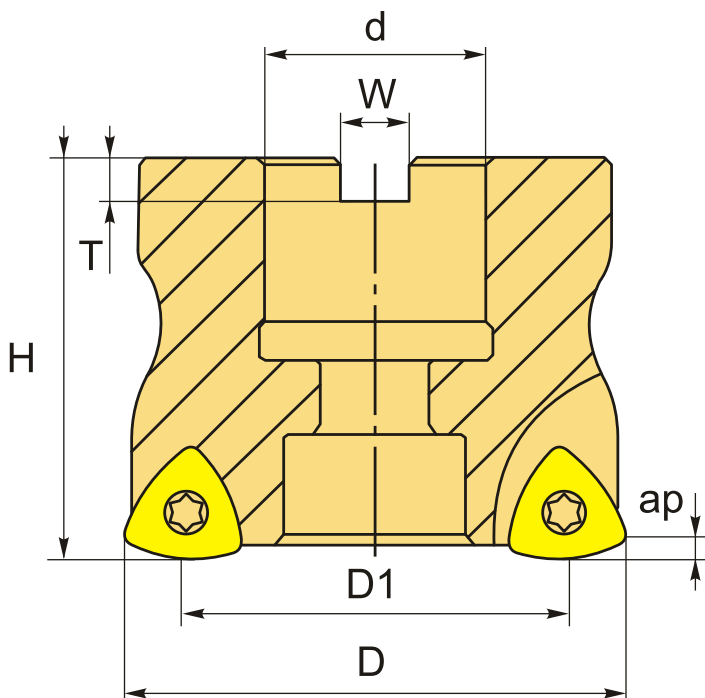

ТЕХНИЧЕСКИЕ ХАРАКТЕРИСТИКИ

Бренд:	Intool
Каналы для СОЖ:	Нет
Марка высокоскоростной фрезы:	IK11-10
Марка фрезы с пластинами:	IK11-10

Назначение фрезы:	Торцевая фреза Высокопроизводительная фреза
Тип хвостовика:	Отверстие (насадная)
Вид фрезы:	со сменными пластинами
Подходящие пластины:	UP**1705
Совместимость с пластинами брендов:	Gesac Intool
∅D фрезы:	80 мм
Тип фрезы:	насадная
∅D1:	60 мм
ap:	2 мм
∅d:	27 мм
H:	50 мм
Количество зубьев:	6
W:	12.4 мм
T:	7 мм
Вес:	1.094 кг
Вес:	1.094 кг

