



IK11-10.12A22.063.05 высокоскоростная фреза со сменными пластинами

Код: 17346

**133 568 Т** с НДС (за 1 шт.)

Бренд: Intool



## ОПИСАНИЕ

Фреза концевая со сменными пластинами по металлу для фрезерного станка. Диаметр - 63 мм. Для пластин UD\*12ТЗ\*\* (Intool, Gesac).

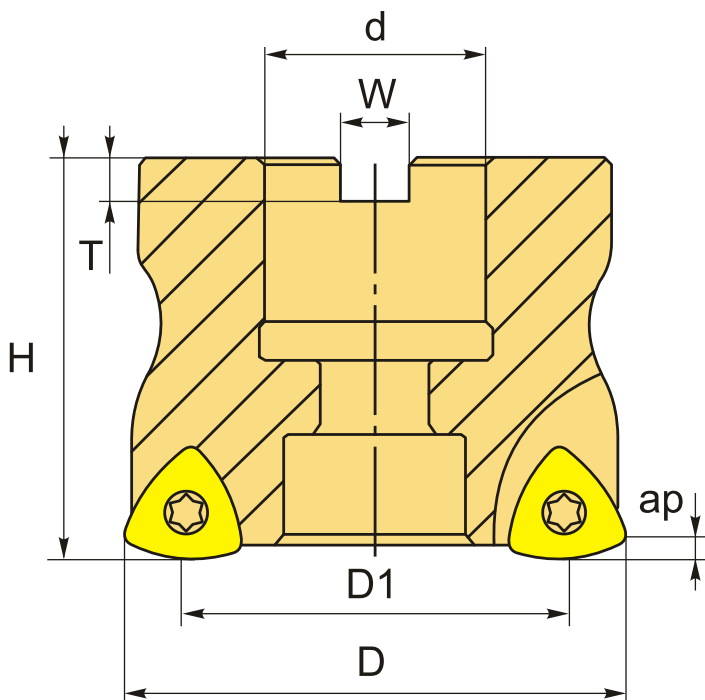

## ТЕХНИЧЕСКИЕ ХАРАКТЕРИСТИКИ

Бренд:	Intool
Каналы для СОЖ:	Нет
Марка высокоскоростной фрезы:	IK11-10
Марка фрезы с пластинами:	IK11-10
Назначение фрезы:	Торцевая фреза Высокопроизводительная фреза

Тип хвостовика:

Отверстие (насадная)

Вид фрезы:

со сменными пластинами

Подходящие пластины:

UD\*\*12T3

Совместимость с пластинами брендов:

Gesac  
Intool

ØD фрезы:

63 мм

Тип фрезы:

насадная

ØD1:

52 мм

ap:

1.5 мм

Ød:

22 мм

H:

50 мм

Количество зубьев:

5

W:

10.4 мм

T:

6.3 мм

Вес:

0.668 кг

Вес:

0.668 кг

