



IK11-10.08A22.050.06 высокоскоростная фреза со сменными пластинами

Код: 17345

**114 487 Т** с НДС (за 1 шт.)

Бренд: Intool



## ОПИСАНИЕ

Фреза концевая со сменными пластинами по металлу для фрезерного станка. Диаметр - 50 мм. Для пластин UD\*0803\*\* (Intool, Gesac).

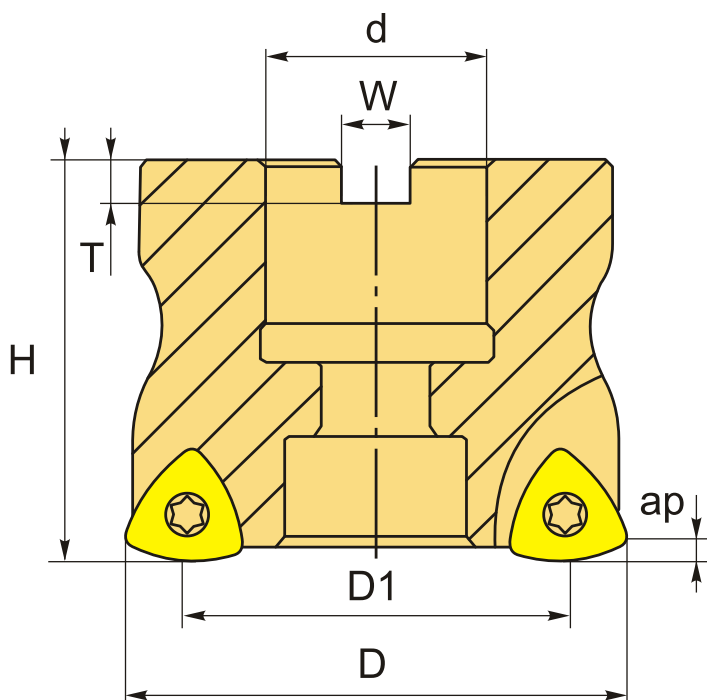

## ТЕХНИЧЕСКИЕ ХАРАКТЕРИСТИКИ

Бренд: Intool

Каналы для СОЖ: Нет

Марка высокоскоростной фрезы: IK11-10

Марка фрезы с пластинами: IK11-10

Назначение фрезы: Торцевая фреза  
Высокопроизводительная фреза

Тип хвостовика:

Отверстие (насадная)

Вид фрезы:

со сменными пластинами

Подходящие пластины:

UD\*\*0803

Совместимость с пластинами брендов:

Gesac  
Intool

ØD фрезы:

50 мм

Тип фрезы:

насадная

ØD1:

42 мм

ap:

1 мм

Ød:

22 мм

H:

40 мм

Количество зубьев:

6

W:

10.4 мм

T:

6.3 мм

Вес:

0.410 кг

Вес:

0.410 кг

