



RDMW1204MOT-BM IA6330 пластина для фрез

Код: 17342

2 100 ₮ с НДС (за 1шт.)

Бренд: Intool



ОПИСАНИЕ

Сменная твердосплавная пластина по металлу RDMW. Группа обрабатываемых материалов по ISO: P, M, K.

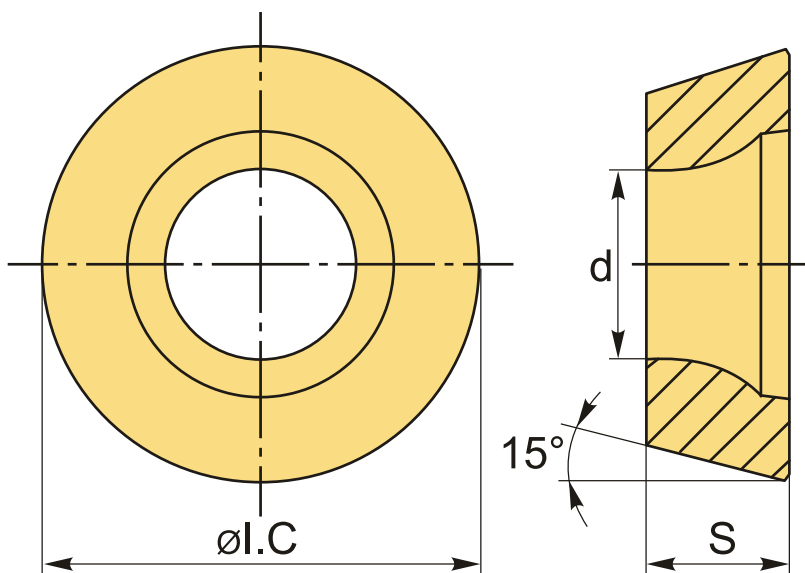

ТЕХНИЧЕСКИЕ ХАРАКТЕРИСТИКИ

Бренд:	Intool
Вид обработки:	M (получистовая)
Марка:	RDMW
Вид пластины:	твердосплавные
Тип пластины (форма):	R-круглая
Размер пластины:	12

Обр-мый материал:

Р (сталь)
М (нержавеющая сталь)
К (чугун)

Стружкой фрезерования:

RDMW-ВМ

Сплав фрезерования:

IA6330

ØI.C:

12 мм

S:

4.76 мм

d:

4.4 мм

Вес:

0.006 кг

Вес:

0.006 кг

