



RDMT1204MO-GM IK6025 пластина для фрез

Код: 17341

**1 890 ₮** с НДС (за 1шт.)

Бренд: Intool



## ОПИСАНИЕ

Сменная твердосплавная пластина по металлу RDMT. Группа обрабатываемых материалов по ISO: К.

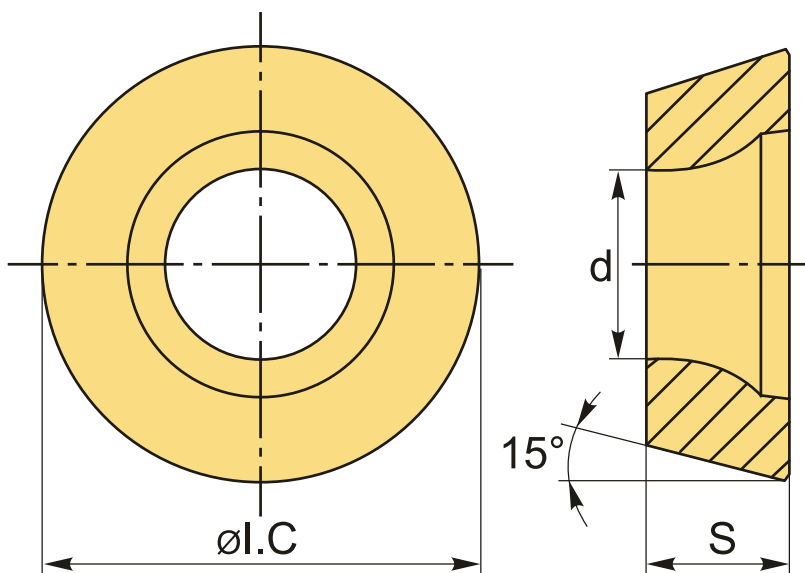

## ТЕХНИЧЕСКИЕ ХАРАКТЕРИСТИКИ

Бренд:	Intool
Вид обработки:	R (черновая)
Марка:	RDMT
Вид пластины:	твердосплавные
Тип пластины (форма):	R-круглая
Размер пластины:	12
Обр-мый материал:	К (чугун)

Стружкой фрезерования: RD-GM

Сплав фрезерования: IK6025

ØI.C: 12 мм

S: 4.76 мм

d: 4.4 мм

Вес: 0.006 кг

Вес: 0.006 кг

