



**RDMT1204MO-GM IA6330 пластина для фрез**

Код: 17340

**2 100 ₮** с НДС (за 1шт.)

Бренд: Intool



## ОПИСАНИЕ

Сменная твердосплавная пластина по металлу RDMT. Группа обрабатываемых материалов по ISO: P, M, K.

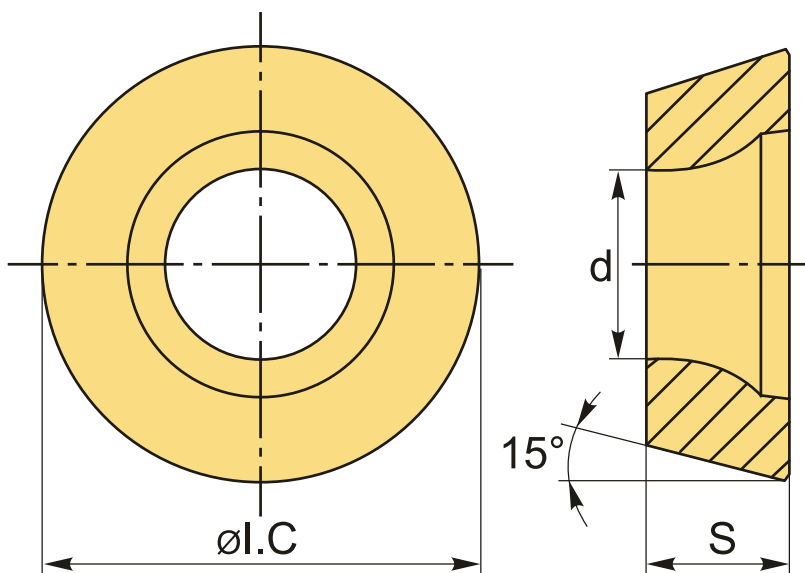

## ТЕХНИЧЕСКИЕ ХАРАКТЕРИСТИКИ

Бренд:	Intool
Вид обработки:	M (получистовая)
Марка:	RDMT
Вид пластины:	твердосплавные
Тип пластины (форма):	R-круглая
Размер пластины:	12

Обр-мый материал:	Р (сталь) М (нержавеющая сталь) К (чугун)
-------------------	---

Стружкой фрезерования:	RD-GM
------------------------	-------

Сплав фрезерования:	IA6330
---------------------	--------

ØI.C:	12 мм
-------	-------

S:	4.76 мм
----	---------

d:	4.4 мм
----	--------

Вес:	0.006 кг
------	----------

Вес:	0.006 кг
------	----------

