



RDMT10T3MO-GM IS6030 пластина для фрез

Код: 17339

2 028 ₸ с НДС (за 1шт.)

Бренд: Intool



ОПИСАНИЕ

Сменная твердосплавная пластина по металлу RDMT. Группа обрабатываемых материалов по ISO: S, M.

Круглые твердосплавные пластины.

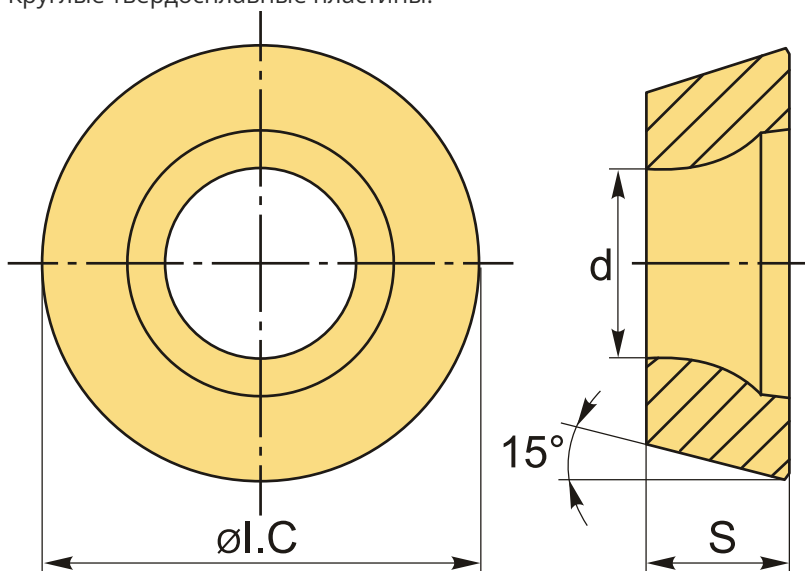

ТЕХНИЧЕСКИЕ ХАРАКТЕРИСТИКИ

Бренд:	Intool
Вид обработки:	M (получистовая)
Марка:	RDMT
Вид пластины:	твердосплавные
Тип пластины (форма):	R-круглая
Размер пластины:	10

Обр-мый материал:

M (нержавеющая сталь)
S (жаропрочные)

Стружкой фрезерования:

RD-GM

Сплав фрезерования:

IS6030

ØI.C:

10 мм

S:

3.97 мм

d:

4.4 мм

Вес:

0.003 кг

Вес:

0.003 кг

