



RDEW0501MO IA6330 пластина для фрез

Код: 17332

**2 561 ₮** с НДС (за 1шт.)

Бренд: Intool



## ОПИСАНИЕ

Сменная твердосплавная пластина по металлу. Круглая. Группа обрабатываемых материалов по ISO: P, M, K.

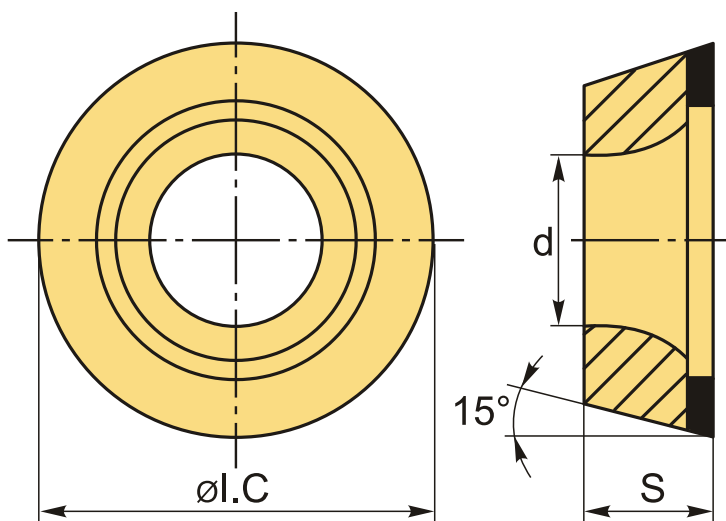

## ТЕХНИЧЕСКИЕ ХАРАКТЕРИСТИКИ

|                       |   |
|-----------------------|---|
| Бренд:                | Intool  |
| Вид обработки:        | L (чистовая)                                    |
| Марка:                | RDEW  |
| Вид пластины:         | твердосплавные                                  |
| Тип пластины (форма): | R-круглая                                       |
| Размер пластины:      | 5   |
| Обр-мый материал:     | P (сталь)<br>M (нержавеющая сталь)<br>K (чугун) |

Сплав фрезерования:

IA6330

ØI.C:

5 мм

S:

1.51 мм

d:

2.2 мм

Вес:

0.001 кг

Вес:

0.001 кг

