



RDET1204MO-BL IA6330 пластина для фрез

Код: 17327

**3 054 ₸** с НДС (за 1шт.)

Бренд: Intool



## ОПИСАНИЕ

Сменная твердосплавная пластина для фрезерования RDET. Круглая. Группа обрабатываемых материалов по ISO: P, M, K.

Круглые твердосплавные пластины.

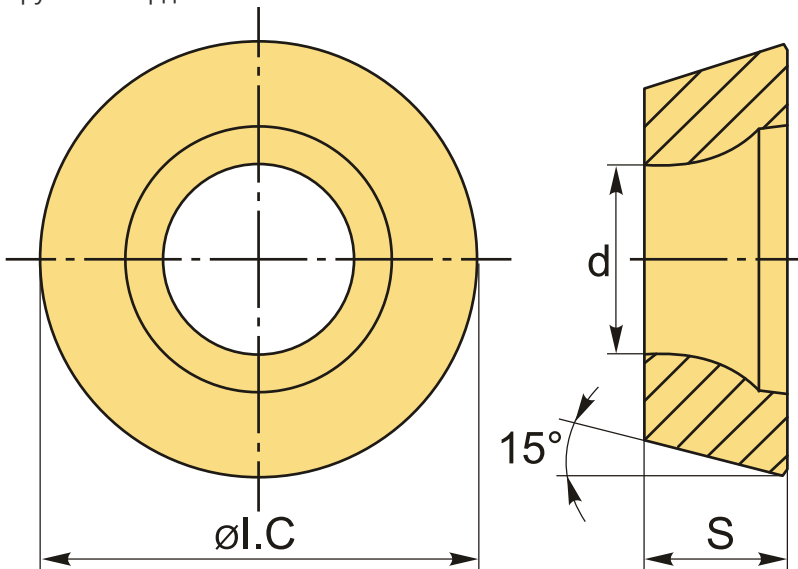

## ТЕХНИЧЕСКИЕ ХАРАКТЕРИСТИКИ

|                       |                  |
|-----------------------|------------------|
| Бренд:                | Intool           |
| Вид обработки:        | M (получистовая) |
| Марка:                | RDET             |
| Вид пластины:         | твердосплавные   |
| Тип пластины (форма): | R-круглая        |
| Размер пластины:      | 12               |

Обр-мый материал:

Р (сталь)  
М (нержавеющая сталь)  
К (чугун)

Стружкой фрезерования:

RD-BL

Сплав фрезерования:

IA6330

ØI.C:

12 мм

S:

4.76 мм

d:

4.4 мм

Вес:

0.005 кг

Вес:

0.005 кг

