



DKJNR2525M16 резец для наружного точения

Код: 17223

30 633 Т с НДС (за 1 шт.)

Бренд: CNCM



ОПИСАНИЕ

Резец токарный для наружного точения по металлу со сменными пластинами. Для пластин KNUX16**R**. Державка токарная с креплением типа D (двойной прижим кронштейном). С углом в плане 93°. Для продольного и контурного точения и поперечного точения от центра.

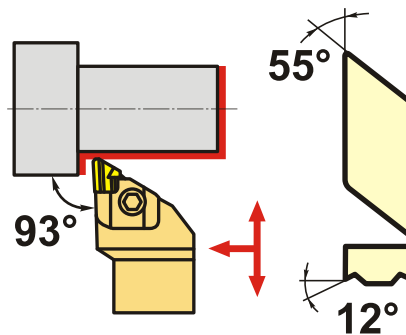
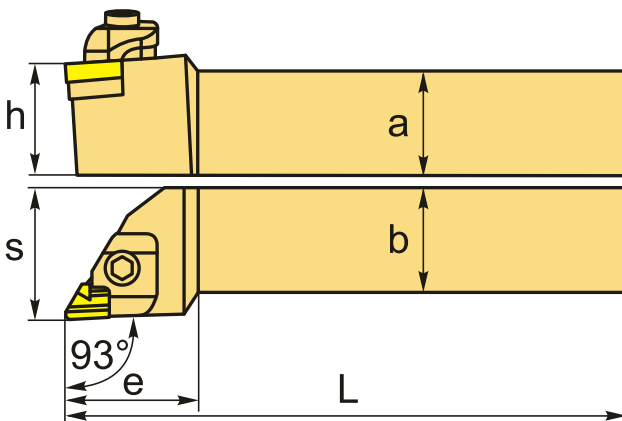

Изображен правый

ТЕХНИЧЕСКИЕ ХАРАКТЕРИСТИКИ

| | |
|----------------------------------|-------------------------------------|
| Бренд: | CNCM |
| Подходящие пластины: | KNUX1604**R |
| Марка резца: | DKJNR/L |
| Вид точения: | наружное |
| Исполнение: | Правое |
| Система крепления: | D (T) - прижим повышенной жесткости |
| Сечение, а x b: | 25x25 мм |
| Длина, L: | 150 (M) мм |
| Размер устанавливаемой пластины: | 16 |

Форма устанавливаемой пластины:

К-Параллелограмм 55°

e: 36 мм

h: 25 мм

S: 32 мм

Вес: 0.756 кг

Вес: 0.756 кг

