



Пневматические прецизионные тиски высокого давления JPV-5"-150

Код: 17182

1 164 703 Т с НДС (за 1 шт.)

Бренд: CNCM



ОПИСАНИЕ

Тиски станочные пневматические высокого давления. **Ширина губок 130 мм.** Поставляются с прижимами (4 шт.) и рукояткой.

Тиски изготовлены из высокопрочного пластичного графитового чугуна (**FCD-60**). Рабочая поверхность закалена и отшлифована с высокой степенью точности. Твердость рабочих поверхностей достигает **HRC45**. Высокоточные и износостойкие тиски применяются для обработки деталей на фрезерных и сверлильных станках. Встроенный пневматический двигатель с автоматической системой компенсации давления позволяет избежать деформации заготовок.

Особенности тисов серии JPV:

- Высокая сила зажима даже при давлении воздуха в системе 8 кг/см².
- Регулировка усилия зажима 0-6000 кг/см².
- Автоматическая система компенсации давления.
- Возможность предварительной регулировки с помощью маховика.
- Диапазон безопасного зажима 8 мм, скорость переключения 1.5 сек.
- Расхождение губок возможно от максимального значения для модели, до полного их смыкания.
- Предусмотрены сменные губки (приобретаются отдельно).
- 4 способа зажима заготовки, режимы S1, S2, S3 доступны только со специальными губками (приобретаются отдельно).
- Три способа крепления тисков: вертикальный, горизонтальный и на боку.

Преимущества пневматических тисков JPV:

- *Продукт является эксклюзивным патентом, одобренным USA, Тайванем и КНР*
Принцип тисков JPV основан на использовании поршневого пневмодвигателя (ПАТ. конструкция). Автоматизированная работа, нет необходимости в гидравлическом цилиндре, этот единственный вид превосходит любой бренд на внутреннем и международном рынке.
- *Сверхвысокая сила захвата*
Даже при низком давлении воздуха 8 кг/см², обеспечивает сверхвысокую силу захвата 6000 кг/см², а усилие захвата 0-6000 кг/см² можно свободно регулировать с помощью регулятора давления.
- *Автоматический поиск самого высокого источника воздуха*
При обработке заготовок из меди, алюминия и др. материалов, не содержащих железа, а также необработанного чугуна и пр., когда выполняется тяжелая резка, она может быть выполнена с регулируемым усилием захвата для обеспечения необходимого зажима заготовки, а также с функцией автоматической компенсации и удержания давления и т. д.
- *Самый большой диапазон безопасного зажима*
Скорость переключения составляет всего 1,5 секунды с диапазоном безопасности 8 мм, также тиски оборудованы страховочной линией на маховике и наглядно видно, превышен или нет диапазон безопасности зажатой заготовки.
- *Три вида установки тисков: вертикально, на боковую сторону, горизонтально*
Шесть граней корпуса тисков имеют суперотшлифованную и предварительно настроенную удерживающую прорезь и могут работать вертикально без зажимного приспособления.
- *Суперпрочный материал*
Корпус тисков изготовлен из высокопрочного графитового чугуна (**FCD-60**), цельная конструкция и закаленная

термообработка (**HRC45**) на двух направлениях скольжения обеспечивают высокую точность, долговечность оснастки и высокую растяжимость.

- Фиксированная прижимная конструкция с погружным углом.

Видео-обзор пневмогидравлических тисков JPV:

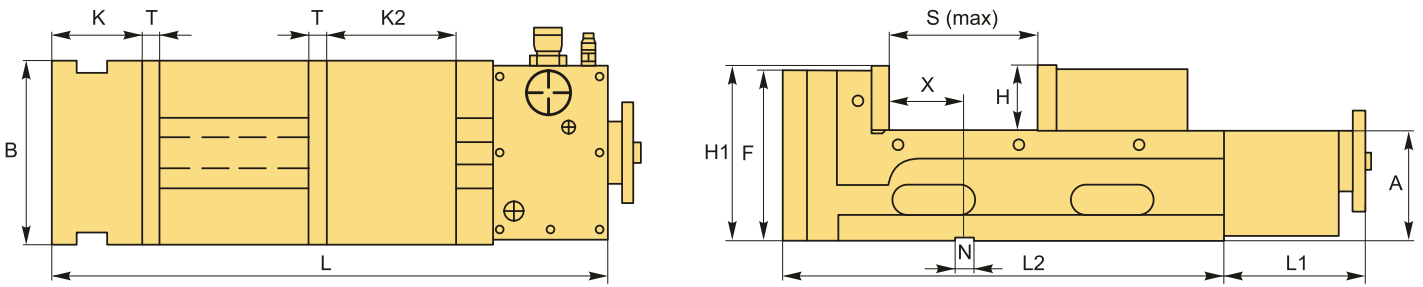

Варианты размещения заготовки

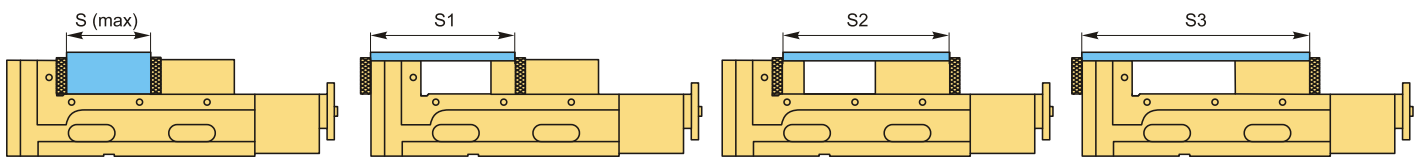

S (max)	S1	S2	S3
150	250	275	380

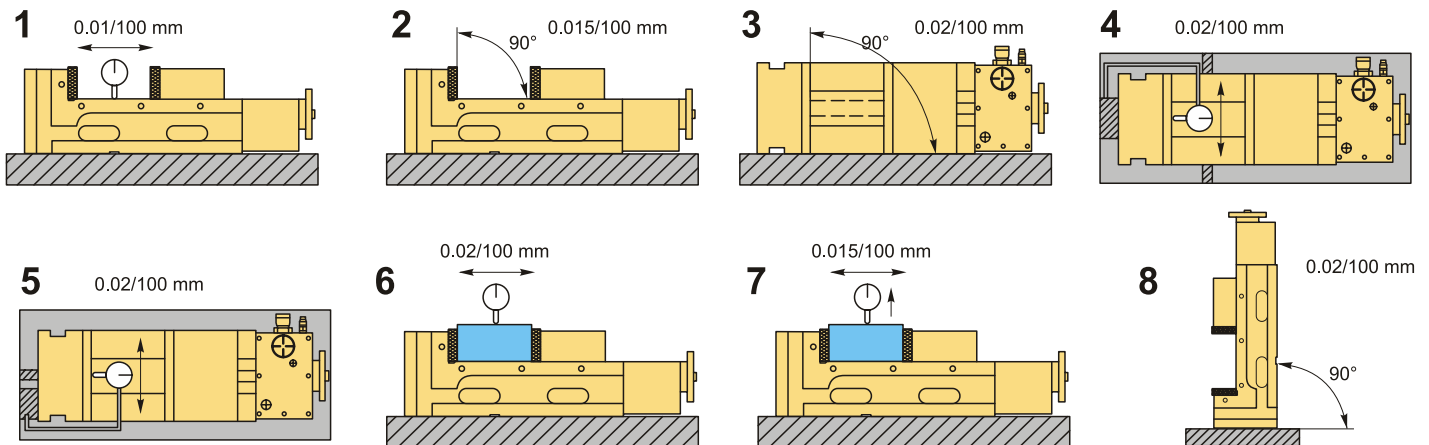

№	Стандарт проверки отклонения: 100 мм	Отклонение
1	Параллельность поверхности тисков со скользящей поверхностью	0.01 мм
2	Вертикальность конца губок с основанием	0.015 мм
3	Вертикальность стороны со скользящей поверхностью	0.02 мм
4	Параллельность губок при раскрытии тисков	0.02 мм
5	Перпендикулярность губок при раскрытии тисков	0.02 мм
6	Отклонение зажатой заготовки относительно горизонтальной линии	0.02 мм
7	Отклонение зажатой заготовки относительно вертикальной линии	0.015 мм
8	Прямой угол вертикального блока к нижней части тисков	0.02 мм

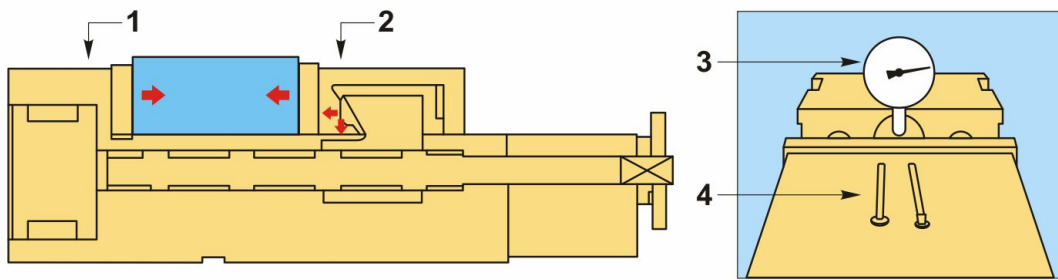

1. Прямое выходное давление обеспечивает двухстороннюю мощность для предотвращения деформации основного корпуса, и рабочие части долго сохраняют точность.
2. Коническая форма может обеспечивает блокировку угла, чтобы исключить поднятие губок.
3. Компрессор низкого давления 8 кг/см² может производить усилие зажима до 6000 кг/см² (для некоторых моделей).
4. Тиски могут прессовать даже гвозди – благодаря автоматической системе компенсации давления.

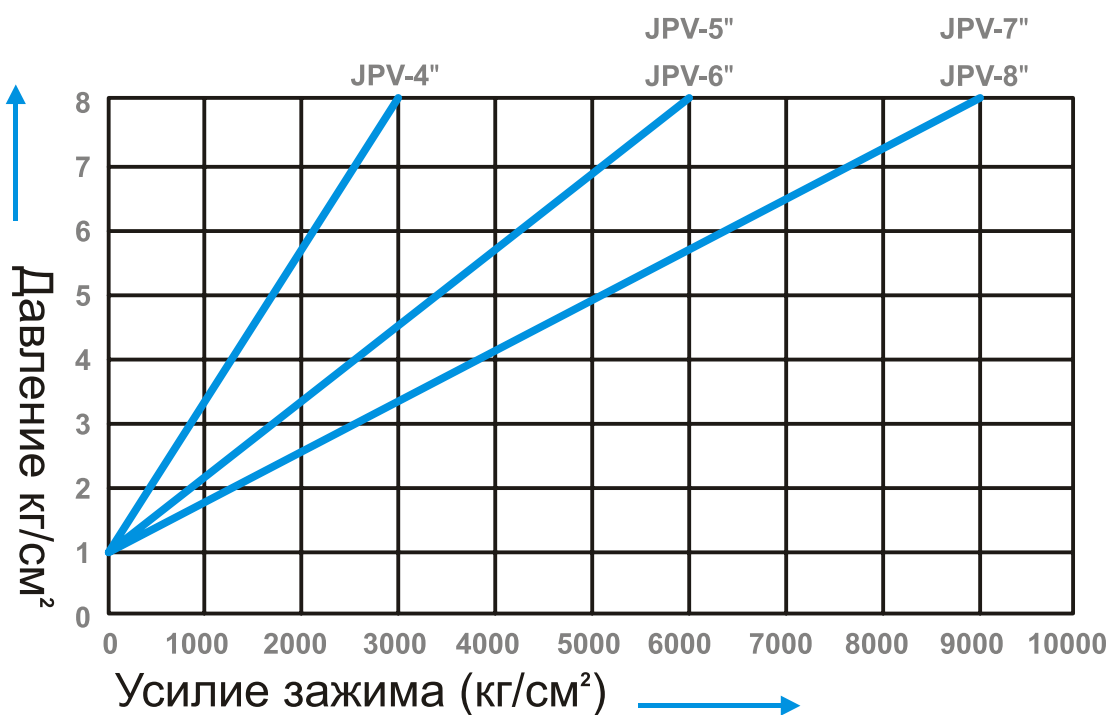

ТЕХНИЧЕСКИЕ ХАРАКТЕРИСТИКИ

Бренд:	CNCM
A:	105 мм
L1:	125 мм
L2:	380 мм
X:	45 мм
Вид оснастки:	Тиски

Материал тисков:	Чугун
Механизм позиционирования:	Нет
Особенности тисков:	пневматические неповоротные станочные (машинные) прецизионные (высокоточные)
Применение:	для фрезерных и сверлильных станков для фрезерных станков
Серия тисков:	JPV
Рабочий ход, Smax:	150 мм
Ширина губок, B:	130 мм
T:	15 мм
N:	18 мм
F:	157 мм
K:	85
K2:	110
H:	55 мм
L:	505 мм
Усилие зажима:	6000 кгс
H1:	160 мм
Вес:	39.600 кг
Габариты (длина/ширина/высота):	61x22x20 см
Вес:	39.600 кг

