



**NT30-ER32-50 Цанговый патрон DIN2080**

Код: 17112

**16 965 Т** с НДС (за 1 шт.)

Бренд: CNCМ



**ОПИСАНИЕ**

Цанговый патрон NT30-ER32-50 конус DIN 2080 NT для фрезерного станка. Оправка предназначена для цанг ER32 по стандарту **DIN 6499** для зажима фрез с цилиндрическим хвостовиком. Вылет от шпинделя 50 мм, биение в пределах 0,003 мм.

В комплект к патрону NT30-ER32-50 входит гайка для цанг ER32-UM. Цанги ER32, ключ, штремель – приобретаются отдельно.

Оправка для концевых фрез **NT-ER** предназначен для надежного центрирования и фиксации режущего инструмента.

Форма патрона **AD** – подача СОЖ через сквозное отверстие.

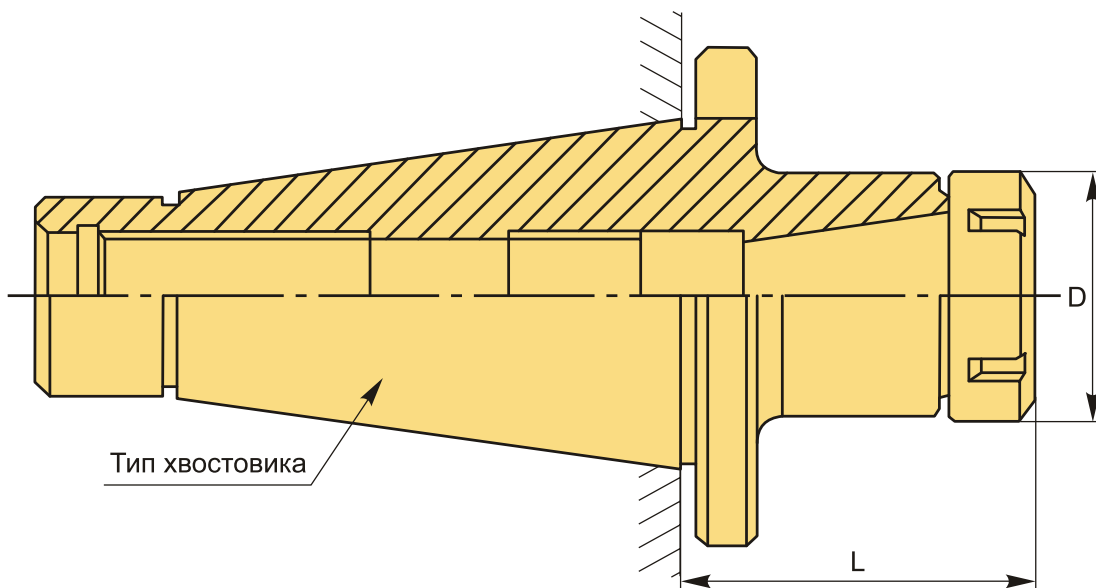

**ТЕХНИЧЕСКИЕ ХАРАКТЕРИСТИКИ**

Бренд:	CNCМ
Вариант гайки:	UM
Вид патрона:	NT-ER цанговый
Вид цанги:	ER32

Назначение: Цанговый

Диаметр, D: 50 мм

Длина, L: 50 мм

Тип хвостовика: NT30

Вес: 0.600 кг

Вес: 0.600 кг

