



BT40-B18-30 оправка MAS 403 для сверлильных патронов

Код: 17109

32 758 ₸ с НДС (за 1 шт.)

Бренд: CNCM



ОПИСАНИЕ

Оправки переходные BT40 тип А с конусом MAS403BT для сверлильных патронов В18. Для установки в станки сверлильных патронов и прочей оснастки с укороченными конусами Морзе. Вылет 30 мм, биение в пределах 0,005 мм.

Оснастка используется на сверлильных, фрезерных станках, с ЧПУ.

Форма патрона **А** – нет сквозной подачи СОЖ. **Балансировка:** G6.3/12000 об/мин.

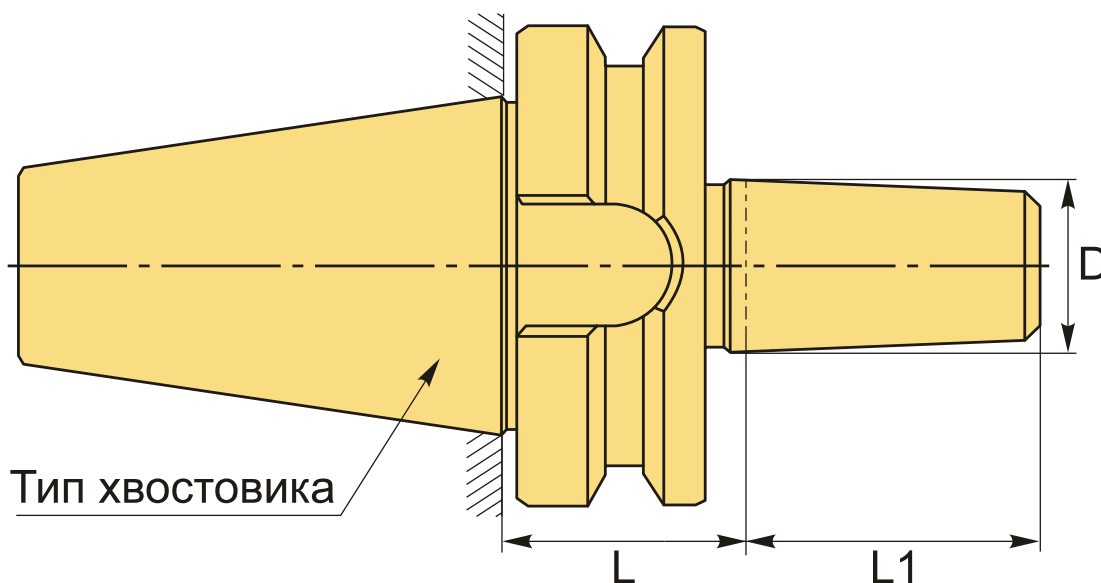

ТЕХНИЧЕСКИЕ ХАРАКТЕРИСТИКИ

Бренд:	CNCM
L1:	32 мм
Вид патрона:	BT-B сверлильный укороченный KM
Вид цанги:	B18
Назначение:	Сверлильный

Диаметр, D: В18 мм

Длина, L: 30 мм

Тип хвостовика: BT40

Вес: 1.128 кг

Вес: 1.128 кг

