



**IN26-0203-06050-RN4 фреза радиусная
твердосплавная**

Код: 17086

16 448 Т с НДС (за 1 шт.)

Бренд: Intool



ОПИСАНИЕ

Фреза монолитная твердосплавная по металлу для фрезерного станка, радиусная. Диаметр - 2 мм, радиус - 0.3 мм. Длина рабочей части - 4 мм, общая длина - 50 мм. Диаметр хвостовика - 4 мм. Угол наклона спирали 30°. Количество зубьев - 4. Группа обрабатываемых материалов: P, H.

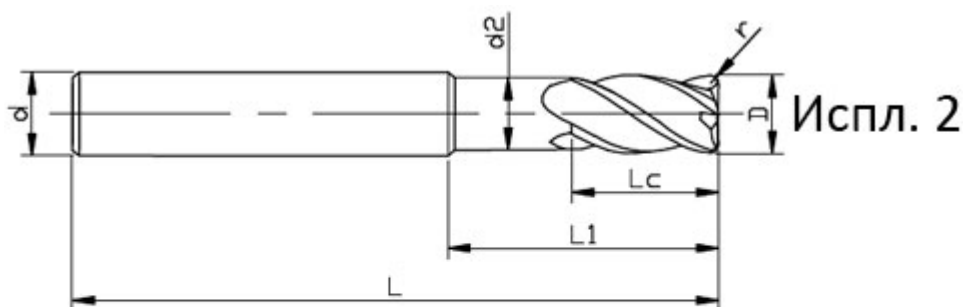

⊗ - Оптимальное применение ○ - Возможное применение

Материал заготовки				
P		H		
1234	5	1	2	3 4
Углеродистая, легированная сталь (<35HRC)	Легированная, инструментальная сталь (35-48HRC)	Закаленная ст. (45-55HRC)	Закаленная ст. (55-60HRC)	Закаленная ст. (> 60HRC)
○	⊗	⊗	⊗	○

ТЕХНИЧЕСКИЕ ХАРАКТЕРИСТИКИ

Бренд: Intool

Радиусные фрезы:

IN26-RN4

Обработка материалов до (макс.):	60 HRC
Марка фрезы:	IN26-RN4
Вид фрезы:	цельные твердосплавные
∅D фрезы:	2 мм
Тип фрезы:	радиусная
Угол наклона спирали фрезы:	30 °
Обрабатываемый материал:	P - сталь H - твердые материалы
∅d:	4 мм
Количество зубьев:	4
L:	50 мм
L1:	6 мм
Lc:	4 мм
R:	0.3 мм
d2:	1.92 мм
Покрытие:	TiAlCrSiN
Вес:	0.020 кг
Вес:	0.020 кг

