



UDMT080308T-МН IA6330 пластина для фрез

Код: 16982

3 789 ₮ с НДС (за 1шт.)

Бренд: Intool



ОПИСАНИЕ

Сменная твердосплавная пластина для фрезерования UDMT. Группа обрабатываемых материалов: P, M, K.

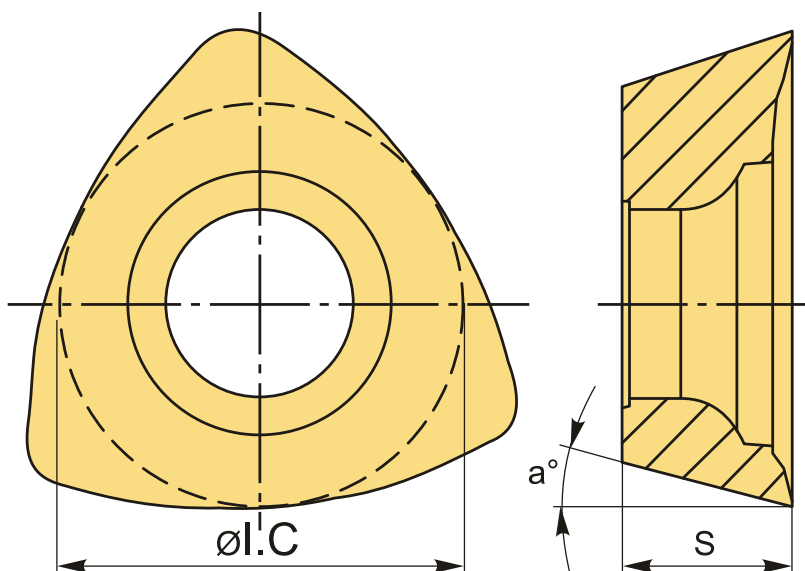

ТЕХНИЧЕСКИЕ ХАРАКТЕРИСТИКИ

Бренд:	Intool
Вид обработки:	R (черновая)
Марка:	UD/UP
Вид пластины:	твердосплавные
Размер пластины:	8
Обр-мый материал:	P (сталь) M (нержавеющая сталь) K (чугун)

Стружкой фрезерования:	UD*UP-MH
Сплав фрезерования:	IA6330
ØI.C:	6.8 мм
S:	3.18 мм
α°:	15 °
Вес:	0.003 кг
Вес:	0.003 кг

