



UPET170520-PM IA6330 пластина для фрез

Код: 16981

8 652 Т с НДС (за 1шт.)

Бренд: Intool



ОПИСАНИЕ

Сменная твердосплавная пластина для фрезерования UDET. Группа обрабатываемых материалов: P, M, K.

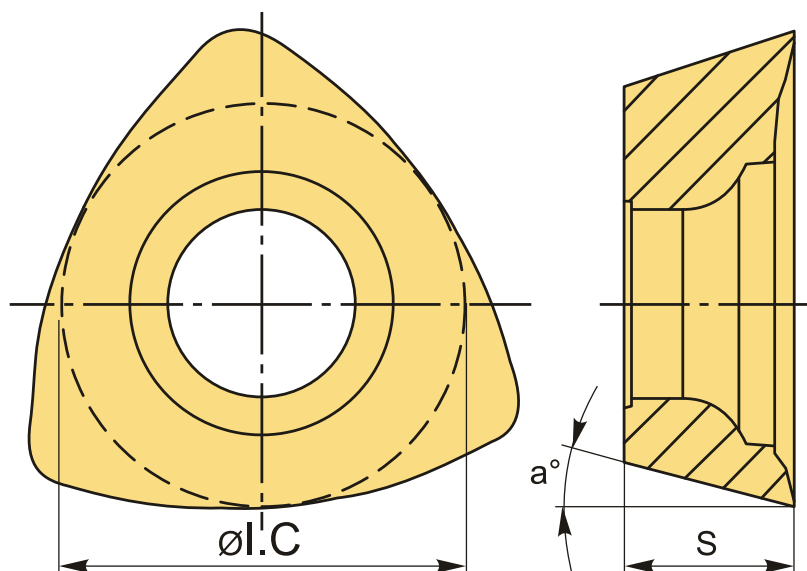

ТЕХНИЧЕСКИЕ ХАРАКТЕРИСТИКИ

Бренд:	Intool
Вид обработки:	R (черновая)
Марка:	UD/UP
Вид пластины:	твердосплавные
Тип пластины (форма):	Z-другая форма
Размер пластины:	17

Обр-мый материал:

Р (сталь)
М (нержавеющая сталь)
К (чугун)

Стружкой фрезерования:

UD*UP-PM

Сплав фрезерования:

IA6330

ØI.C:

13 мм

S:

5.56 мм

α°:

11 °

Вес:

0.011 кг

Вес:

0.011 кг

