



SEET13T3AGFN-AL IN8025 пластина для фрез

Код: 16971

**4 209 ₮** с НДС (за 1шт.)

Бренд: Intool



## ОПИСАНИЕ

Сменная твердосплавная пластина по металлу SEET. Квадратная. Группа обрабатываемых материалов по ISO: N.

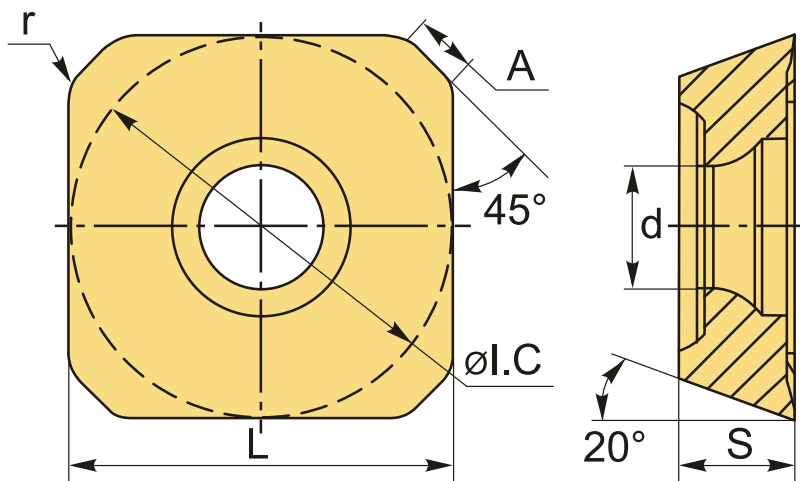

## ТЕХНИЧЕСКИЕ ХАРАКТЕРИСТИКИ

|                       |                     |
|-----------------------|---------------------|
| Бренд:                | Intool              |
| A:                    | 2.2 мм              |
| Вид обработки:        | R (черновая)        |
| Марка:                | SEET                |
| Вид пластины:         | твердосплавные      |
| Тип пластины (форма): | S-квадратная        |
| Размер пластины:      | 13                  |
| Обр-мый материал:     | N (цветные металлы) |

|                        |          |
|------------------------|----------|
| Радиус, r:             | 0.4 мм   |
| Стружкой фрезерования: | SE*T-AL  |
| Сплав фрезерования:    | IN8025   |
| L:                     | 13.4 мм  |
| ØI.C:                  | 13.40 мм |
| S:                     | 3.97 мм  |
| d:                     | 4.4 мм   |
| Вес:                   | 0.008 кг |
| Вес:                   | 0.008 кг |

