



APET113504R-NL IN8025 пластина для фрез

Код: 16965

7 368 ₸ с НДС (за 1шт.)

Бренд: Intool



ОПИСАНИЕ

Сменная твердосплавная пластина для фрезерования APET. Прямоугольная 85°. Группа обрабатываемых материалов: N.

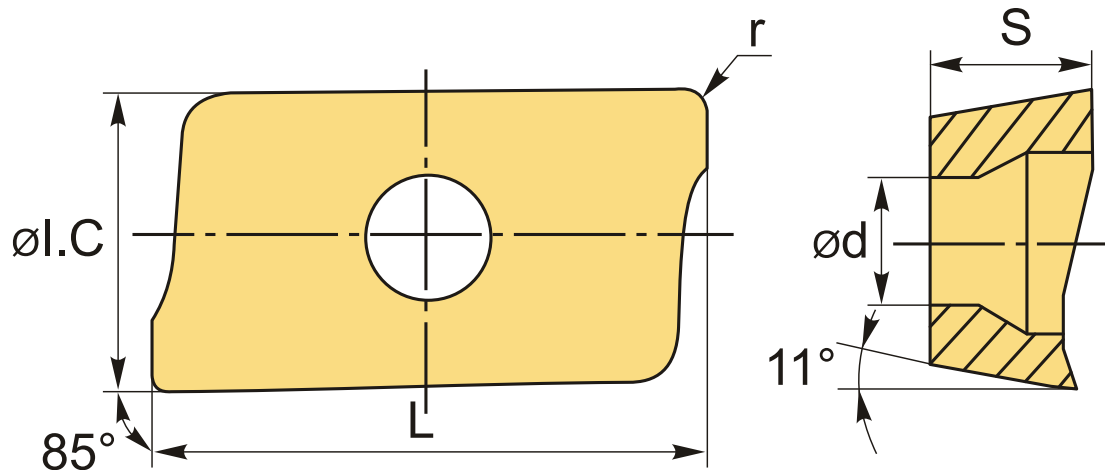

ТЕХНИЧЕСКИЕ ХАРАКТЕРИСТИКИ

Бренд:	Intool
Вид обработки:	М (получистовая)
Марка:	APET
Вид пластины:	твердосплавные
Тип пластины (форма):	A-прямоугольная 80-85°
Размер пластины:	11
Обр-мый материал:	N (цветные металлы)
Радиус, r:	0.4 мм

Стружкой фрезерования:

APKT/APET-NL

Сплав фрезерования:

IN8025

L:

11.39 мм

ØI.C:

7 мм

S:

3.8 мм

d:

3.2 мм

Вес:

0.004 кг

Вес:

0.004 кг

