

UPET170520-PM IK6025 пластина для фрез

Код: 16956

7 452 ₮ с НДС (за 1шт.)

Бренд: Intool



ОПИСАНИЕ

Сменная твердосплавная пластина для фрезерования UDET. Группа обрабатываемых материалов: К.

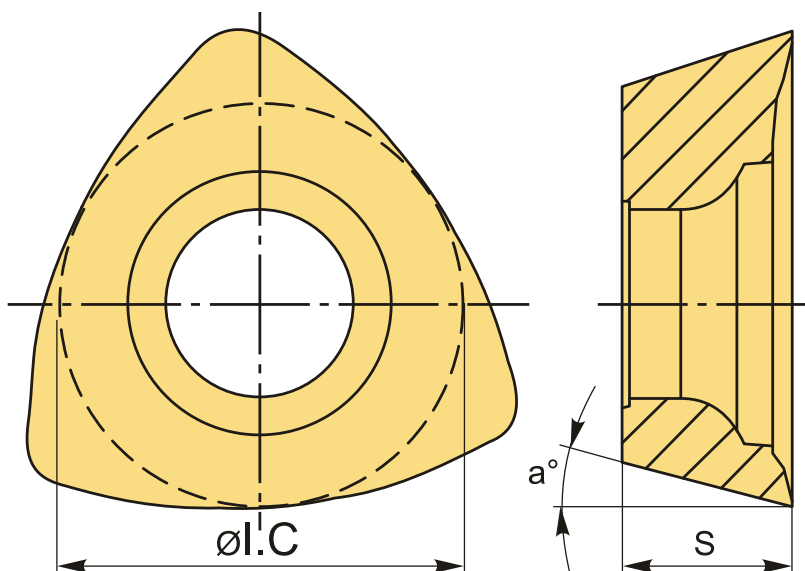

ТЕХНИЧЕСКИЕ ХАРАКТЕРИСТИКИ

Бренд:	Intool
Вид обработки:	R (черновая)
Марка:	UD/UP
Вид пластины:	твердосплавные
Тип пластины (форма):	Z-другая форма
Размер пластины:	17
Обр-мый материал:	К (чугун)

Стружкойлом фрезерования:

UD*UP-PM

Сплав фрезерования:

IK6025

ØI.C:

13 мм

S:

5.55 мм

α°:

11 °

Вес:

0.018 кг

Вес:

0.018 кг

