



QTD3007 IN6015 пластина для фрез

Код: 16951

**30 617 Т** с НДС (за 1 шт.)

Бренд: Intool



## ОПИСАНИЕ

Сменная твердосплавная пластина для фрезерования **QTD**. Группа обрабатываемых материалов: Н.

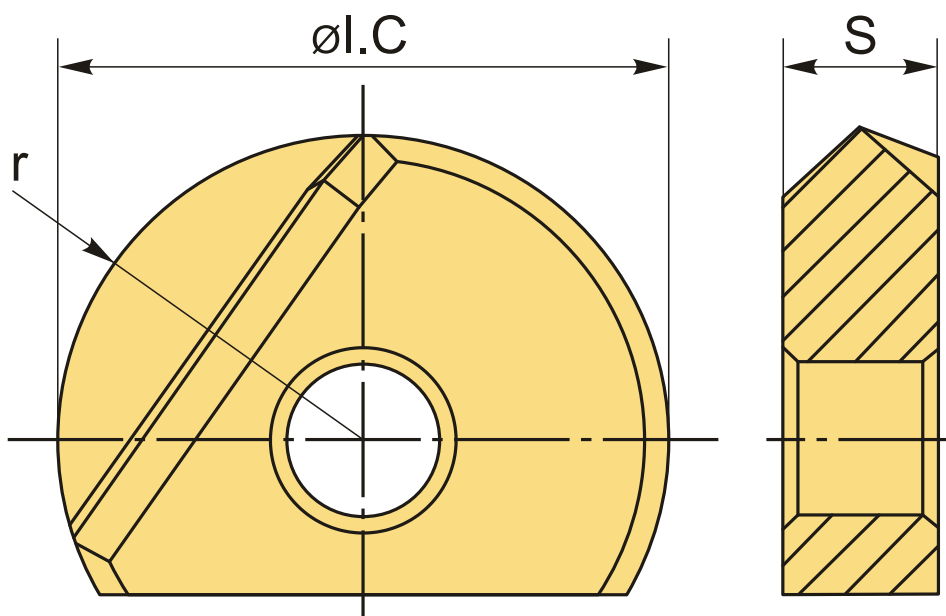

## ТЕХНИЧЕСКИЕ ХАРАКТЕРИСТИКИ

|                       |                       |
|-----------------------|-----------------------|
| Бренд:                | Intool                |
| Вид обработки:        | L (чистовая)          |
| Марка:                | QTD                   |
| Вид пластины:         | твердосплавные        |
| Тип пластины (форма): | Z-другая форма        |
| Размер пластины:      | 30                    |
| Обр-мый материал:     | Н (твердые материалы) |

Радиус, r: 15 мм

Сплав фрезерования: IN6015

ØI.C: 30 мм

S: 7 мм

Вес: 0.038 кг

Вес: 0.038 кг

