

QTD2005 IN6015 пластина для фрез

Код: 16950

**21 093 Т** с НДС (за 1 шт.)

Бренд: Intool



## ОПИСАНИЕ

Сменная твердосплавная пластина для фрезерования **QTD**. Группа обрабатываемых материалов: Н.

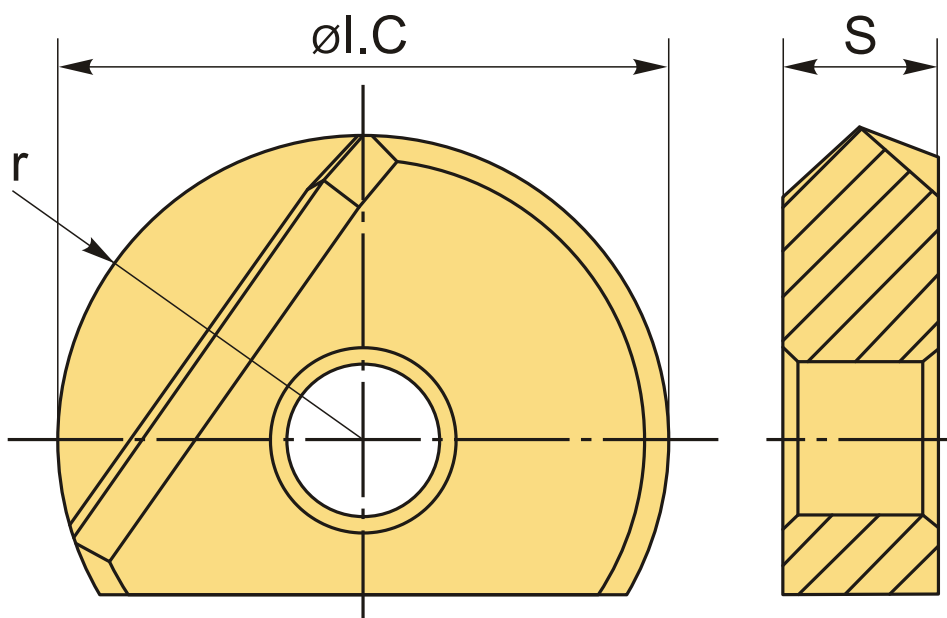

## ТЕХНИЧЕСКИЕ ХАРАКТЕРИСТИКИ

Бренд:	Intool
Вид обработки:	L (чистовая)
Марка:	QTD
Вид пластины:	твердосплавные
Тип пластины (форма):	Z-другая форма
Размер пластины:	20
Обр-мый материал:	Н (твердые материалы)

Радиус, r: 10 мм

Сплав фрезерования: IN6015

ØI.C: 20 мм

S: 5 мм

Вес: 0.020 кг

Вес: 0.020 кг

