

QTD1203 IN6015 пластина для фрез

Код: 16948

16 666 Т с НДС (за 1 шт.)

Бренд: Intool



ОПИСАНИЕ

Сменная твердосплавная пластина для фрезерования **QTD**. Группа обрабатываемых материалов: **H**.

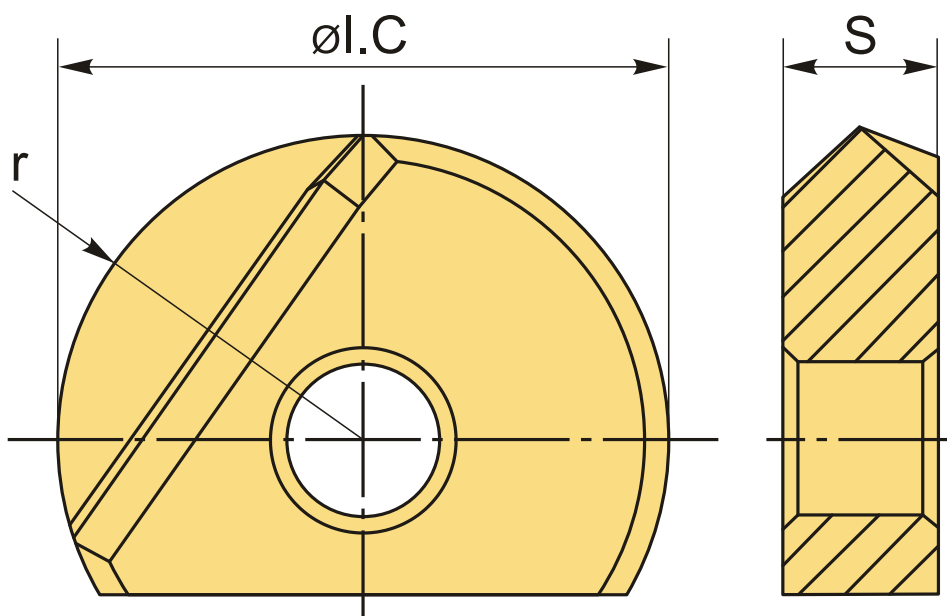

ТЕХНИЧЕСКИЕ ХАРАКТЕРИСТИКИ

Бренд:	Intool
Вид обработки:	L (чистовая)
Марка:	QTD
Вид пластины:	твердосплавные
Тип пластины (форма):	Z-другая форма
Размер пластины:	12
Обр-мый материал:	H (твердые материалы)

Радиус, r: 6 мм

Сплав фрезерования: IN6015

ØI.C: 12 мм

S: 3 мм

Вес: 0.010 кг

Вес: 0.010 кг

