



IF11-43.06A22.063.05 фреза насадная со сменными пластинами

Код: 16913

78 425 Т с НДС (за 1 шт.)

Бренд: Intool



ОПИСАНИЕ

Фреза насадная со сменными пластинами по металлу для фрезерного станка. Угол в плане 43°. Диаметр - 63 мм. Для пластин OD**0605 (Intool, Gesac).

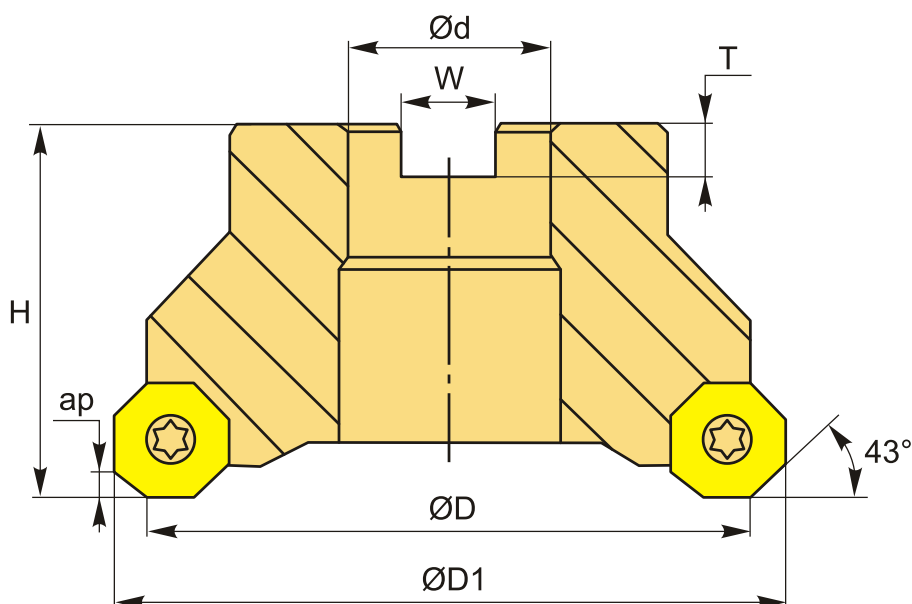

ТЕХНИЧЕСКИЕ ХАРАКТЕРИСТИКИ

Бренд:	Intool
Каналы для СОЖ:	Нет
Марка фрезы с пластинами:	IF11-43
Назначение фрезы:	Торцевая фреза
Тип хвостовика:	Отверстие (насадная)
Марка фрезы:	IF11-43
Вид фрезы:	со сменными пластинами

Подходящие пластины:

OD**0605

Совместимость с пластинами брендов:

Gesac
Intool

Угол фрезы/пластины:

43 °

∅D фрезы:

63 мм

Тип фрезы:

насадная

∅D1:

72 мм

ap:

4 мм

∅d:

22 мм

H:

40 мм

Количество зубьев:

5

W:

10.4 мм

T:

6.3 мм

Комплект пластин:

Приобретаются отдельно

Вес:

0.658 кг

Вес:

0.658 кг

