



5-4 D40-L450 удлинитель конуса Морзе с выколочкой (лапкой)

Код: 16812

28 404 Т с НДС (за 1 шт.)

Бренд: CNCM



ОПИСАНИЕ

Удлинитель конуса Морзе. Внешний конус Морзе - MT5, внутренний конус Морзе - MT4.

Удлинитель под конус Морзе 5-4 D40-L450 для перехода с KM5 на KM4. Переходная втулка используется для зажима сверл, когда шпиндель станка не достает до рабочей зоны либо когда нужно обработать глубокие отверстия.

Инструмент заменяется выбиванием специальным клиновидным штифтом.

Испл. 1

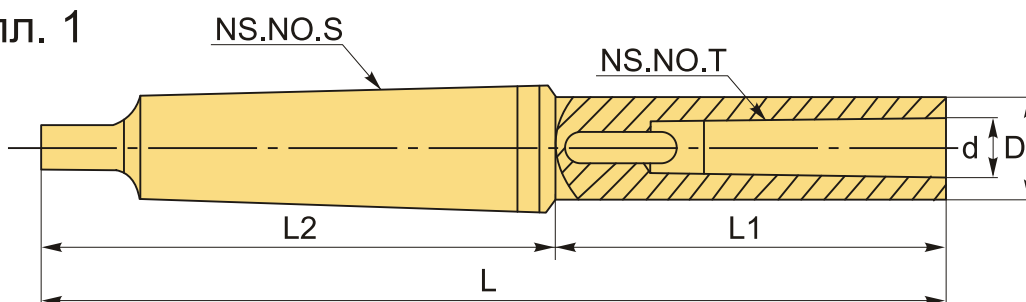

ТЕХНИЧЕСКИЕ ХАРАКТЕРИСТИКИ

Бренд:	CNCM
D (наруж.):	40 мм
L1:	294 мм
L2:	156 мм
Вид втулки:	Удлинитель Морзе
Наружный конус :	MT5
Внутренний конус:	MT4
Длина, L:	450 мм

Диаметр, d:

31.267 мм

Вес:

3.850 кг

Вес:

3.850 кг

