



WCMT040208-DU IA6330 пластина для сверл

Код: 15610

3 571 ₸ с НДС (за 1шт.)

Бренд: Intool



ОПИСАНИЕ

Сменная твердосплавная пластина по металлу WCMT. Тригональная. Группа обрабатываемых материалов по ISO: P, M, K.

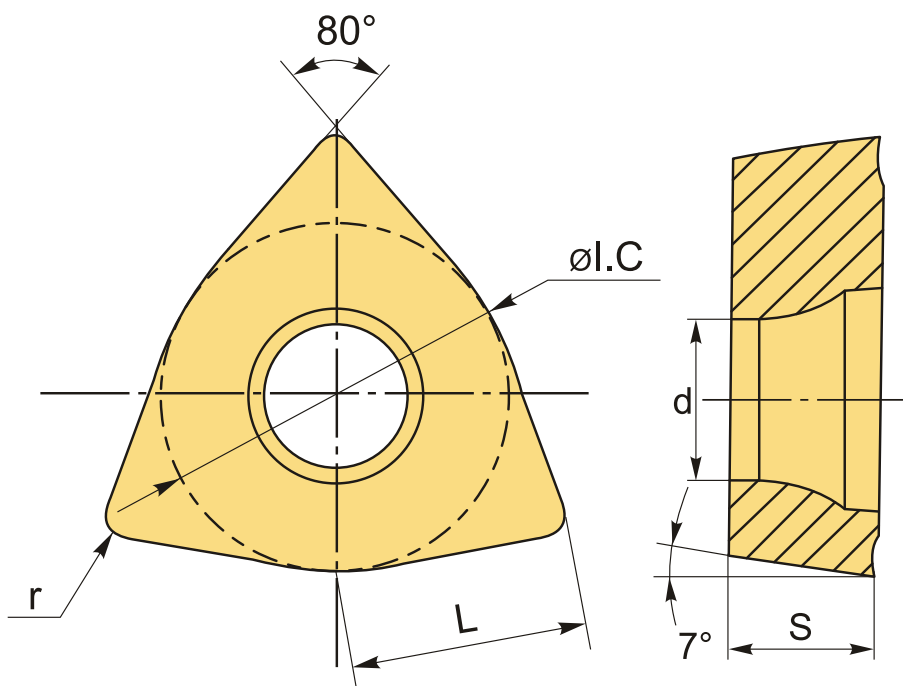

ТЕХНИЧЕСКИЕ ХАРАКТЕРИСТИКИ

Бренд:	Intool
Количество режущих кромок:	3
Марка:	WCMT (C)
Вид пластины:	твердосплавные
Тип пластины (форма):	W-тригональная
Задний угол:	7°

Размер пластины:	4
Обр-мый материал:	Р (сталь) М (нержавеющая сталь) К (чугун)
Радиус, г:	0.8 мм
L:	4.3 мм
ØI.C:	6.35 мм
S:	2.48 мм
d:	2.88 мм
Сплав сверления:	IA6330
Стружкой сверления:	DU
Вес:	0.003 кг
Вес:	0.003 кг

