



SPMG090408-DM IA6330 пластина для сверл

Код: 15609

**5 679 Т** с НДС (за 1шт.)

Бренд: Intool



## ОПИСАНИЕ

Сверлильная пластина по металлу SPMG. Квадратная. Группа обрабатываемых материалов по ISO: P, M, K.

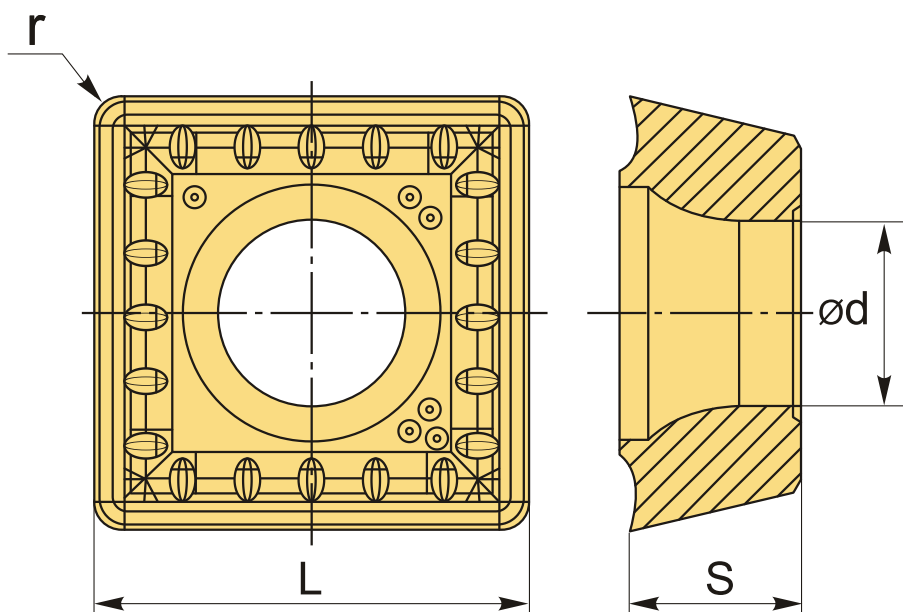

## ТЕХНИЧЕСКИЕ ХАРАКТЕРИСТИКИ

Бренд:	Intool
Количество режущих кромок:	4
Марка:	SPMG
Вид пластины:	твердосплавные
Тип пластины (форма):	S-квадратная
Размер пластины:	9

Обр-мый материал:	Р (сталь) М (нержавеющая сталь) К (чугун)
Радиус, r:	0.8 мм
L:	9.8 мм
ØI.C:	9.8 мм
S:	4.3 мм
d:	4.23 мм
Сплав сверления:	IA6330
Вес:	0.005 кг
Вес:	0.005 кг

