

QPMG07T306-DP IA6330 сменная пластина сверла

Код: 15563

5 299 ₸ с НДС (за 1шт.)

Бренд: Intool



ОПИСАНИЕ

Сменная твердосплавная пластина для сверл по металлу QPMG. Группа обрабатываемых материалов по ISO: P, M, K.

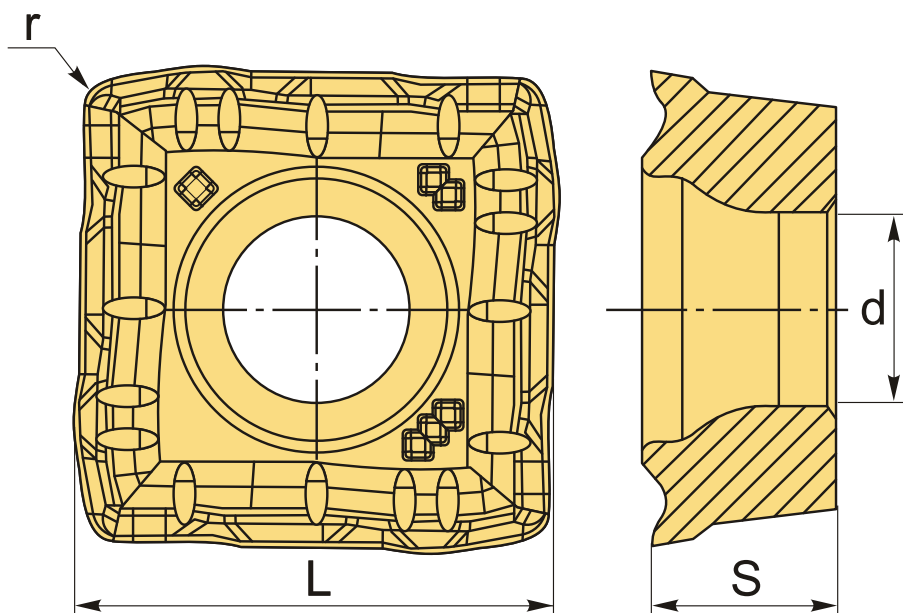

ТЕХНИЧЕСКИЕ ХАРАКТЕРИСТИКИ

Бренд:	Intool
Количество режущих кромок:	4
Марка:	QPMG
Вид пластины:	твердосплавные
Тип пластины (форма):	Z-другая форма
Размер пластины:	7

Обр-мый материал:

Р (сталь)
М (нержавеющая сталь)
К (чугун)

Радиус, r:

0.6 мм

L:

7.94 мм

ØI.C:

7.94 мм

S:

3.2 мм

d:

2.85 мм

Сплав сверления:

IA6330

Вес:

0.004 кг

Вес:

0.004 кг

