



QPMG09T308-DP IA6330 сменная пластина сверла

Код: 15561

5 938 ₮ с НДС (за 1шт.)

Бренд: Intool



ОПИСАНИЕ

Сменная твердосплавная пластина для сверл по металлу QPMG. Группа обрабатываемых материалов по ISO: P, M, K.

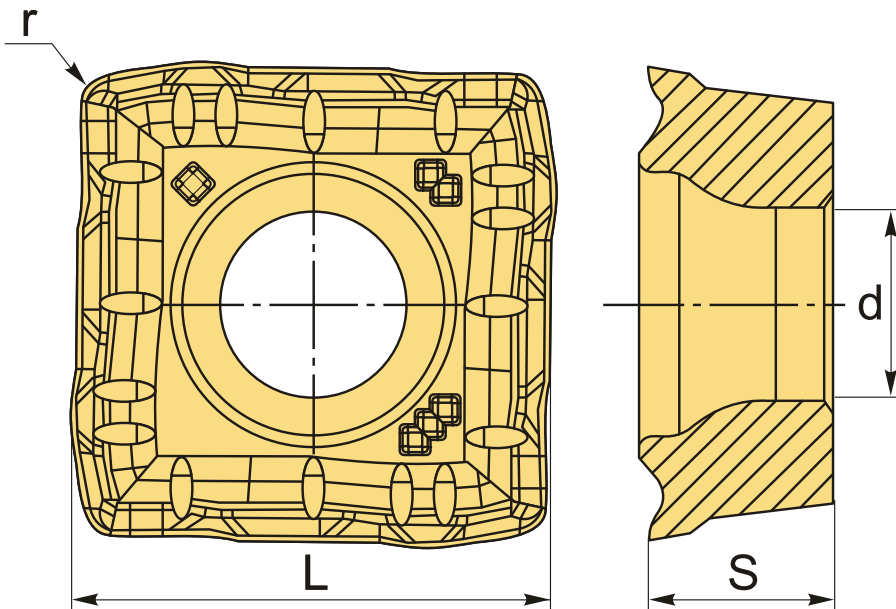

ТЕХНИЧЕСКИЕ ХАРАКТЕРИСТИКИ

Бренд:	Intool
Количество режущих кромок:	4
Марка:	QPMG
Вид пластины:	твердосплавные
Тип пластины (форма):	Z-другая форма
Размер пластины:	9

Обр-мый материал:	Р (сталь) М (нержавеющая сталь) К (чугун)
Радиус, r:	0.8 мм
L:	9.7 мм
ØI.C:	9.7 мм
S:	3.97 мм
d:	3.5 мм
Сплав сверления:	IA6330
Вес:	0.006 кг
Вес:	0.006 кг

