

NPMT080308-DD IA6330 пластина для сверления

Код: 15558

**7 731 ₮** с НДС (за 1шт.)

Бренд: Intool



## ОПИСАНИЕ

Сверильная пластина для сверл по металлу NPMT. Группа обрабатываемых материалов по ISO: P, M, K.

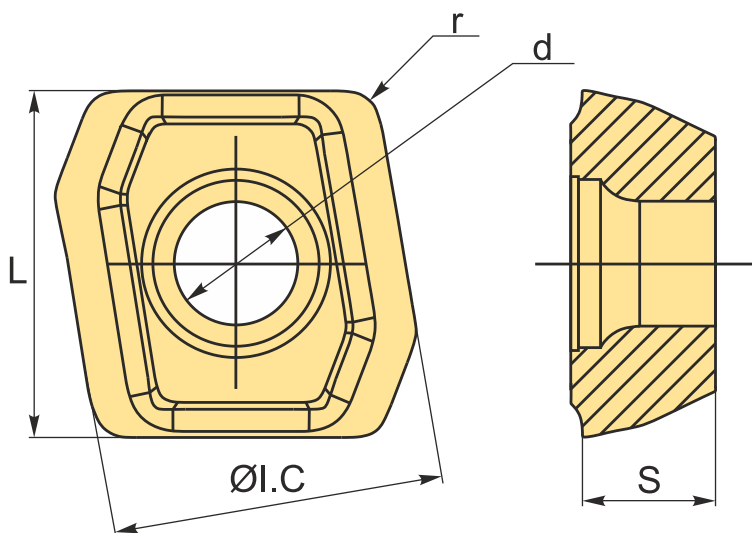

## ТЕХНИЧЕСКИЕ ХАРАКТЕРИСТИКИ

Бренд:	Intool
Количество режущих кромок:	2
Марка:	NPMT
Вид пластины:	твердосплавные
Тип пластины (форма):	Z-другая форма
Размер пластины:	8

Обр-мый материал:

Р (сталь)  
М (нержавеющая сталь)  
К (чугун)

Радиус, r:

0.8 мм

L:

8.36 мм

ØI.C:

8 мм

S:

3.28 мм

d:

2.55 мм

Сплав сверления:

IA6330

Вес:

0.004 кг

Вес:

0.004 кг

