

TPMT140308-ED IA6330 пластина для сверления

Код: 15557

**7 125 ₸** с НДС (за 1шт.)

Бренд: Intool



## ОПИСАНИЕ

Сверильная пластина для сверл по металлу TPMT. Группа обрабатываемых материалов по ISO: P, M, K.

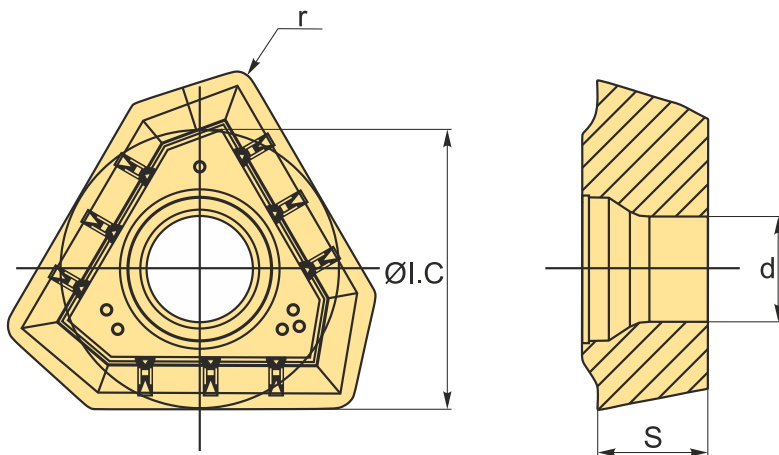

## ТЕХНИЧЕСКИЕ ХАРАКТЕРИСТИКИ

Бренд:	Intool
Количество режущих кромок:	3
Марка:	TPMT (C)
Вид пластины:	твердосплавные
Тип пластины (форма):	Z-другая форма
Размер пластины:	14
Обр-мый материал:	P (сталь) M (нержавеющая сталь) K (чугун)
Радиус, r:	0.8 мм

ØI.C:	9.2 мм
S:	3.52 мм
d:	2.85 мм
Сплав сверления:	IA6330
Вес:	0.005 кг
Вес:	0.005 кг

