



Резец для наружного точения ECLNR3232P12

Код: 14520

23 759 ₸ с НДС (за 1 шт.)

Бренд: CNCM



ОПИСАНИЕ

Резец токарный для наружного точения по металлу со сменными пластинами. Для пластин CN**1204**. Державка токарная с креплением типа E - (прижим повышенной жесткости). С углом в плане 95°. Для продольного точения и подрезки торца.

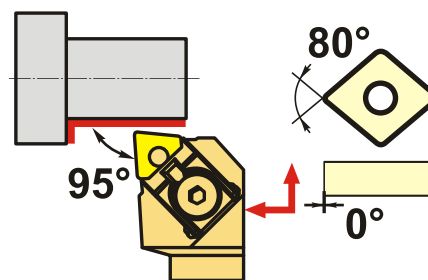
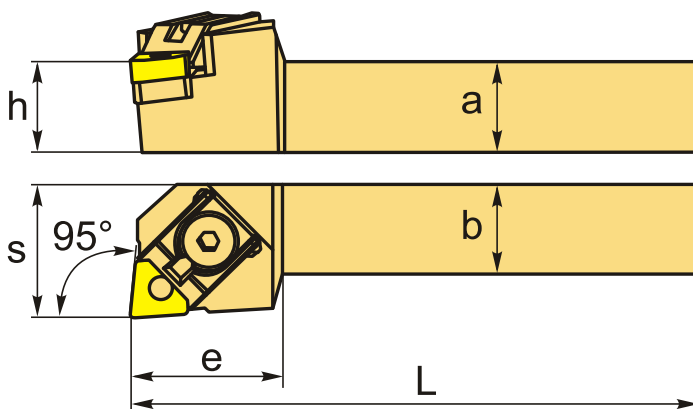

Изображен правый

ТЕХНИЧЕСКИЕ ХАРАКТЕРИСТИКИ

Бренд:	CNCM
Подходящие пластины:	CN**1204**
Марка резца:	ECLNR/L
Вид точения:	наружное
Исполнение:	Правое
Система крепления:	E - прижим повышенной жесткости
Сечение, а x b:	32x32 мм
Длина, L:	170 (P) мм
Размер устанавливаемой пластины:	12

Форма устанавливаемой пластины:

С-ромбическая 80°

e: 33 мм

h: 32 мм

S: 39 мм

Вес: 1.452 кг

Вес: 1.452 кг

