



EOC (OZ) 16B-10 цанга (DIN6388B)

Код: 14469

4 572 ₸ с НДС (за 1шт.)

Бренд: CNCM



ОПИСАНИЕ

Высокоточная цанга EOC (OZ) 16B-10; рабочий диаметр отверстия – 10.0 мм. Материал: сталь 65Mn; Точность: 0,015 мм; Твердость: HRC44-48.

Цанги фрезерного станка типа EOC (OZ) используются в специальных патронах для силового резания твердых материалов. Цанги EOC обладают жесткой конструкцией, обеспечивая плотный зажим и продляя срок службы инструмента.

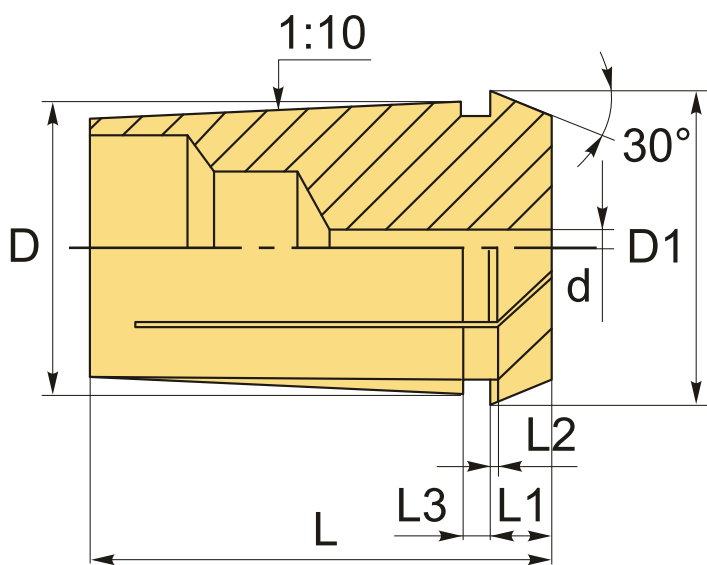

D	D1	L	L1	L2	L3
22,65	25,5	40	5,5	1,2	9,5

ТЕХНИЧЕСКИЕ ХАРАКТЕРИСТИКИ

Бренд:

CNCM

Вид цанги:

OZ(EOC)16

Комплектность:

Цанги EOS поштучно

Длина, L:

40 мм

Диаметр, d:

10 мм

Вес:

0.074 кг

Вес:

0.074 кг

