



IF11-43.06C40.160.10 фреза насадная со сменными пластинами

Код: 14282

**194 302 Т** с НДС (за 1 шт.)

Бренд: Intool



## ОПИСАНИЕ

Фреза насадная со сменными пластинами по металлу для фрезерного станка. Угол в плане 43°. Диаметр - 160 мм. Для пластин OD\*\*0605 (Intool, Gesac).

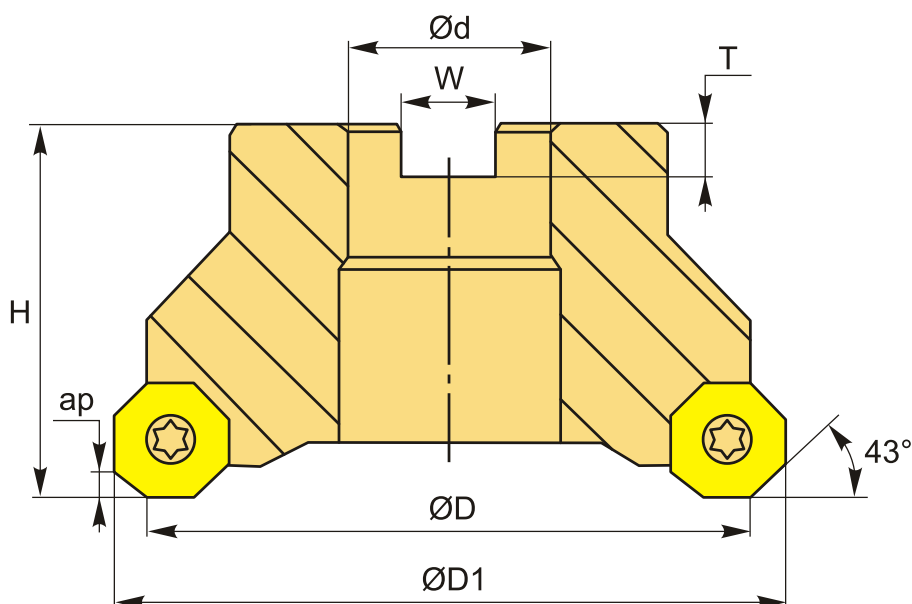

## ТЕХНИЧЕСКИЕ ХАРАКТЕРИСТИКИ

Бренд:	Intool
Каналы для СОЖ:	Нет
Марка фрезы с пластинами:	IF11-43
Назначение фрезы:	Торцевая фреза
Тип хвостовика:	Отверстие (насадная)
Марка фрезы:	IF11-43
Вид фрезы:	со сменными пластинами

Подходящие пластины:

OD\*\*0605

Совместимость с пластинами брендов:

Gesac  
Intool

Угол фрезы/пластины:

43 °

øD фрезы:

160 мм

Тип фрезы:

насадная

øD1:

170 мм

ap:

4 мм

ød:

40 мм

H:

63 мм

Количество зубьев:

10

W:

16.4 мм

T:

9 мм

Комплект пластин:

Приобретаются отдельно

Вес:

4.454 кг

Вес:

4.454 кг

