

IN21-90.11A22.050.04 фреза насадная со сменными пластинами

Код: 14263

492 726 Т с НДС (за 1 шт.)

Бренд: Intool



ОПИСАНИЕ

Фреза длиннокрайовая насадная со сменными пластинами по металлу для фрезерного станка. Диаметр - 50 мм. Для пластин АРКТ1135** (Intool, Gesac).

Общее количество мест для пластин 16 шт, минимально эффективное количество по рекомендации производителя 4 шт.

Внимание! К фрезе не подойдёт пластина АРКТ11Т308-АРМ IPM8520 (Код 14939).

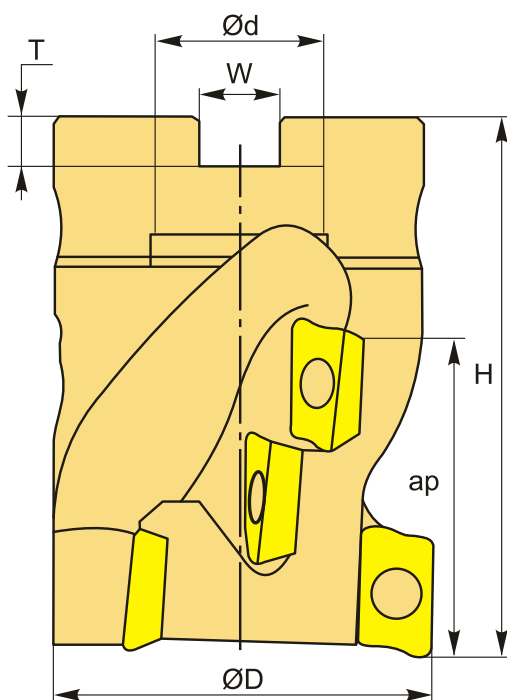

ТЕХНИЧЕСКИЕ ХАРАКТЕРИСТИКИ

Бренд:

Intool

Каналы для СОЖ:

Нет

Марка фрезы с пластинами:	IN21-90
Назначение фрезы:	Фрезерование уступов
Тип хвостовика:	Отверстие (насадная)
Марка фрезы:	IN21-90
Вид фрезы:	со сменными пластинами
Подходящие пластины:	АРКТ1135**
Совместимость с пластинами брендов:	Gesac Intool
Угол фрезы/пластины:	90 °
∅D фрезы:	50 мм
Тип фрезы:	насадная
ap:	39.9 мм
∅d:	22 мм
H:	70 мм
Количество зубьев:	4
W:	10.4 мм
T:	6.3 мм
Особенности фрезы:	Круговая интерполяция Кукуруза (длиннокромочная)
Комплект пластин:	Приобретаются отдельно
Вес:	0.830 кг
Вес:	0.830 кг

