

IE81-90.14A27.080.06 фреза насадная со сменными пластинами

Код: 14250

95 042 Т с НДС (за 1 шт.)

Бренд: Intool



ОПИСАНИЕ

Фреза насадная со сменными пластинами по металлу для фрезерного станка. Угол в плане 90°. Диаметр - 80 мм. Для пластин SDKT14** (Intool, GESAC).

Аналог фрезы: MES190-080R06A27-SD14.

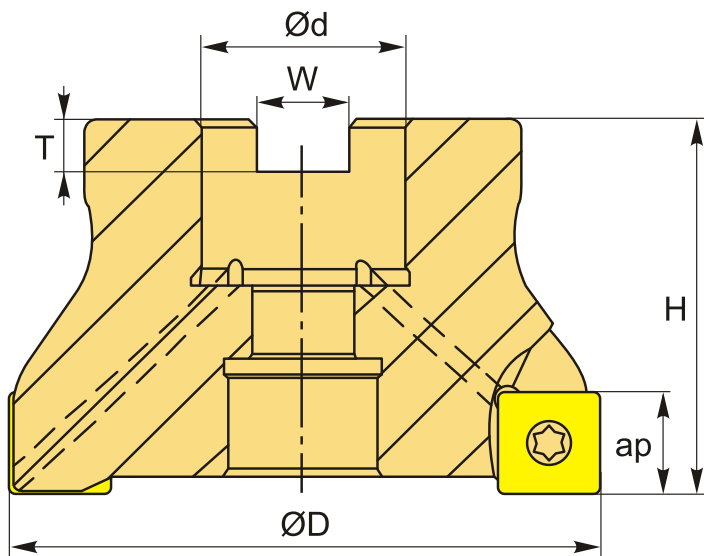

ТЕХНИЧЕСКИЕ ХАРАКТЕРИСТИКИ

Бренд:	Intool
Каналы для СОЖ:	Есть
Марка фрезы с пластинами:	IE81-90
Назначение фрезы:	Торцевая фреза Фрезерование уступов
Тип хвостовика:	Отверстие (насадная)
Марка фрезы:	IE81-90

Вид фрезы:	со сменными пластинами
Подходящие пластины:	SDKT14**
Совместимость с пластинами брендов:	Gesac Intool
Угол фрезы/пластины:	90 °
∅D фрезы:	80 мм
Тип фрезы:	насадная
ap:	10 мм
∅d:	27 мм
H:	50 мм
Количество зубьев:	6
W:	12.4 мм
T:	7 мм
Комплект пластин:	Приобретаются отдельно
Вес:	1.026 кг
Вес:	1.026 кг

