

IE51-90.08A27.080.07 фреза насадная со сменными пластинами

Код: 14249

128 358 Т с НДС (за 1 шт.)

Бренд: Intool



ОПИСАНИЕ

Фреза насадная со сменными пластинами по металлу для фрезерного станка. Диаметр - 80 мм. Для пластин WNGU0806** (Intool, GESAC).

Аналог фрезы: MEE190-080R07A27-WN08.

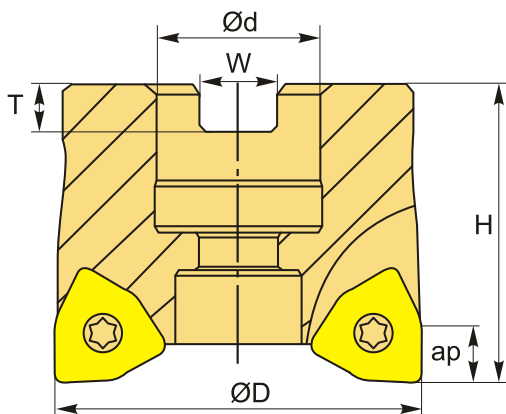

ТЕХНИЧЕСКИЕ ХАРАКТЕРИСТИКИ

Бренд:	Intool
Каналы для СОЖ:	Есть
Марка фрезы с пластинами:	IE51-90
Назначение фрезы:	Торцевая фреза Фрезерование уступов
Тип хвостовика:	Отверстие (насадная)
Марка фрезы:	IE51-90
Вид фрезы:	со сменными пластинами

Подходящие пластины:

WNGU0806**

Совместимость с пластинами брендов:

Gesac
Intool

Угол фрезы/пластины:

90 °

∅D фрезы:

80 мм

Тип фрезы:

насадная

ap:

7.5 мм

∅d:

27 мм

H:

50 мм

Количество зубьев:

7

W:

12.4 мм

T:

7 мм

Комплект пластин:

Приобретаются отдельно

Вес:

1.122 кг

Вес:

1.122 кг

