



IE81-90.14A22.050.04 фреза насадная со сменными пластинами

Код: 14221

65 774 Т с НДС (за 1 шт.)

Бренд: Intool



ОПИСАНИЕ

Фреза насадная со сменными пластинами по металлу для фрезерного станка. Угол в плане 90°. Диаметр - 50 мм. Для пластин SDKT14** (Intool, Gesac). Фрезы с углом в плане 90° применяются для обработки прямоугольных уступов.

Аналог фрезы: MES190-050R04A22-SD14.

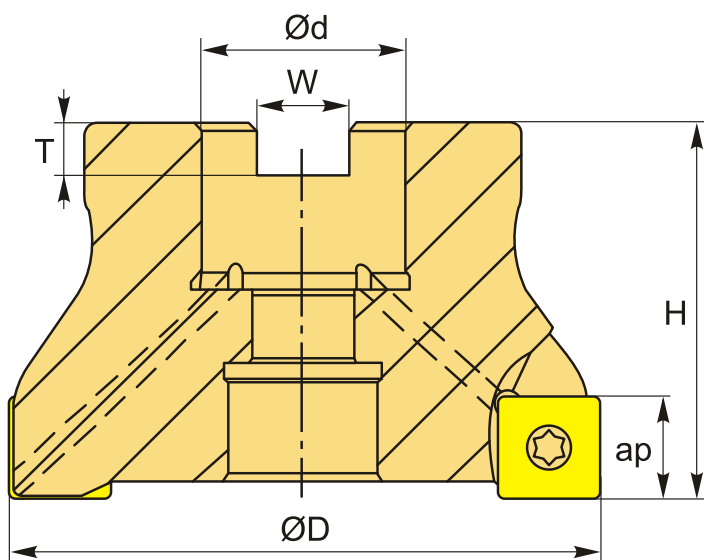

ТЕХНИЧЕСКИЕ ХАРАКТЕРИСТИКИ

| | |
|---------------------------|--|
| Бренд: | Intool |
| Каналы для СОЖ: | Есть |
| Марка фрезы с пластинами: | IE81-90 |
| Назначение фрезы: | Торцевая фреза Фрезерование уступов |
| Тип хвостовика: | Отверстие (насадная) |

Марка фрезы: IE81-90

Вид фрезы: со сменными пластинами

Подходящие пластины: SDKT14**

Совместимость с пластинами брендов: Gesac
Intool

Угол фрезы/пластины: 90 °

∅D фрезы: 50 мм

Тип фрезы: насадная

ap: 10 мм

∅d: 22 мм

H: 40 мм

Количество зубьев: 4

W: 10.4 мм

T: 6.3 мм

Комплект пластин: Приобретаются отдельно

Вес: 0.358 кг

Вес: 0.358 кг

